

使用手册

NO.EX86160



ROCK CRAWLER



温馨提示:

- ⇒ 操作或组装遥控模型车之前, 请仔细阅读并理解本使用手册。
- ⇒ 如有参数变更, 恕不另行通知, 收到的产品如与手册的图片或描述不同, 请以实际收到的型号为准。

遥控模型产品为专业性较高且贵重产品, 商品收到后如发现质量问题, 不要下地使用, 请及时联系商家更换或退货。若因消费者使用不当造成商品损坏, 我们将无法提供售后保障。



使用前请阅读并遵守手册中的所有说明



警告:

本产品仅适用于14岁或以上



工厂地址: 中国广东省东莞市
生产日期: 参考包装说明

简介

本产品并非玩具。不建议 14 岁以下儿童使用，且（儿童使用时）任何未成年人都应在成人陪同下使用。本产品是需要熟练组装和设置的精密机器，若操作不当可能会发生事故。操作本产品时不谨慎可能会导致严重受伤或财产损失。以安全方式操作本产品是有者的责任。制造商及其经销商对因使用本产品或以任何方式由本产品导致的任何人身伤害或财产损失不承担任何责任。

警告

- 若无成年人陪同监督，本产品不适合 14 岁以下人群使用。本产品并非玩具，而是需要正确组装和设置的精密机器。产品持有者有责任以安全方式操作本产品，因疏忽或误用，它可能会导致严重的人身伤害和财产损失。
- 请勿在经验不足的遥控车玩家协助下，尝试拆卸或改装产品的任何组件。
- 只可安装指定类型的电池。使用错误类型的电池会损坏产品，还可能使其操作变得危险。
- 电机在使用过程中可能会发热。每次操作之间，务必让电机冷却 10 - 15 分钟。这将延长产品的使用寿命。
- 选择合适的操作场地，要求场地平坦、开阔且无障碍物。请勿在建筑物、高压电缆线或树木附近操作，以确保安全。只可在远离他人的安全区域操作。遥控车模型易发生事故、故障和碰撞，原因多种多样，包括缺乏维护、用户失误以及无线电干扰等。用户对操作过程中自身的行为以及造成的损坏或伤害负责。
- 请勿在雨、风、雪或黑暗等恶劣天气中操作。
- 本产品由精密电子元件组成。务必将产品远离灰尘和其他污染物，且不要让其受潮。否则可能会出现电气损坏，进而影响安全操作。
- 每次运行前，请确保完成对无线电设备和模型的预运行检查。
- 使用原厂的零配件，以确保安全操作。
- 请在身体状况良好下操作本产品，严禁在身体疲劳下操作。
- 每次使用后，务必让电池冷却后再充电。给电池组充电时，切勿过度充电！如果电池在充电过程中发热，应立即停止充电并断开电池连接。充电时绝不要让电池处于无人看管状态。如果你不确定如何给该电池充电，请向有经验的遥控车玩家寻求建议。绝不要让儿童在无成年人监督的情况下给电池充电。
- 确保遥控器通电后，再连接模型车上的电池。关闭模型时，始终先断开电池，然后再关闭遥控器。如果顺序错误，模型车可能会变得无法控制，并造成严重损坏。
- 如果你对自己操作模型的能力存疑，我们强烈建议你向有经验的遥控车玩家寻求帮助，或者加入当地的模型俱乐部，以获取所需的知识和技能。作为制造商和经销商，我们对本产品的使用不承担任何责任。
- 在打开模型和遥控器之前，请检查并确保没有其他人在同一频率下操作。频率干扰可能会导致你的模型或其他人的模型坠毁。有经验的遥控车玩家所提供的指导，对于组装、调试以及实际首飞都很有价值。
- 禁止操作时将模型车电量耗尽，可能会失去对模型的控制。
- 极端高温和寒冷气候下，塑料极易损坏或变形。请勿将模型存放在靠近烤箱、加热器等热源的地方。请将模型存放在室内、温度可控的环境中。
- 严禁缩短接收器天线，可能会影响无线电系统的发射范围。
- 本产品是遥控车模型，请勿用于其他用途。

安全须知

请密切注意以下符号及其含义。如不遵守以下安全警示，可能会导致损坏、受伤或死亡。



危险

如不遵守，可能会导致严重受伤或死亡。



警告

如不遵守，可能会导致重伤。



注意

如不遵守，可能会导致轻伤。



禁止

- 严禁在夜间或雨天、雷暴等恶劣天气条件下使用本产品，否则可能导致产品运行异常或失控，引发安全风险。
- 严禁在能见度有限时使用本产品。
- 避免在下雨或下雪时使用本产品。任何接触湿气（水或雪）的情况都可能导致操作失控。
- 干扰可能会导致失控。为了您和他人的安全，请勿在以下场所操作：
 - 靠近任何可能存在其他无线电遥控活动的场所
 - 靠近电力线路或通信广播天线的区域
 - 人群附近
 - 有船只航行的水域
- 当您感到疲劳、不适、受药物影响下或醉酒时，请勿使用本产品，可能会对自己或他人造成伤害。
- 2.4 GHz 无线电波受信号限制。请确保模型在视线范围内操作，超出视线范围可能会信号受阻并导致失控。
- 本产品运行时可能会发热，运行后请与产品保持距离。发动机、马达或速度控制器可能会温度升高，可能会造成烫伤。



必须

- 操作不当可能会导致严重受伤或死亡。为了您和他人的安全，请仔细阅读本手册并按照说明操作。
- 确保本产品安装正确，否则可能会导致严重受伤。
- 请确保关闭发射器电源前先断开接收机电池。否则可能会导致失控并造成事故。
- 请确保马达安装方向正确，如方向错误，请先调整方向。
- 请确保模型在最大信号范围以内，避免操作失控。

感谢您购买我们的遥控车。遥控模型的动力系统可能非常危险，因此请仔细阅读本手册并遵守所有警告和说明。由于不正确操作、安装或维护而导致的任何损坏、损失或伤害，我们概不负责，也不接受任何赔偿要求。任何因操作、故障或功能失常等引起的索赔都将被拒绝。对因使用我们的产品或工艺而导致的人身伤害和间接损害，我们不承担任何责任。



入门指南

1. 请仔细阅读本手册，并在使用前准备好以下物品：

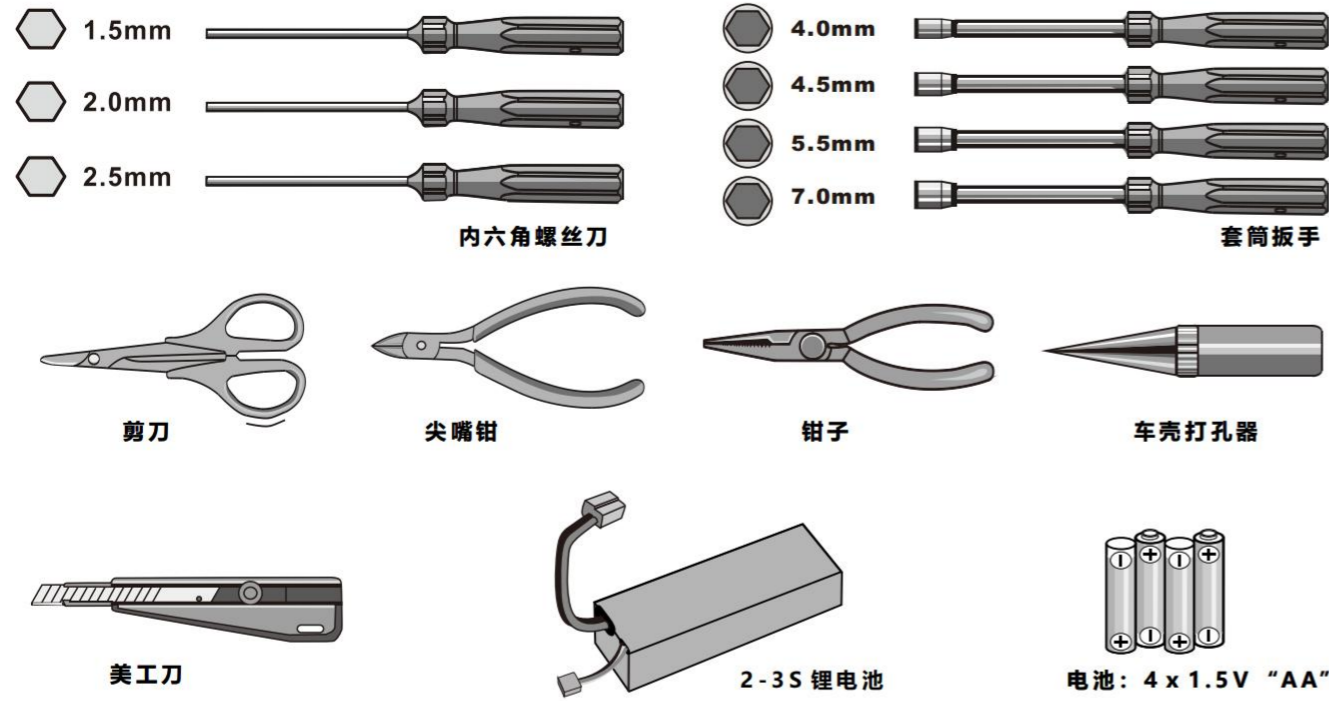

2. 彩盒内的物品



3. 打开包装时，请检查产品整体状况：

1. 运行当天结束后，应检查避震器的油液是否充足。如油液不足或变脏，应更换避震器内的油液。为了获得更好的性能，您也可以考虑更换避震油或活塞。
2. 齿轮间隙指的是电动车中主动小齿轮与大齿轮之间，或者燃油车中离合器与大齿轮之间的间隙。它会影响到车辆性能。若齿轮啮合设置不当，车辆一开始运行，离合器与大齿轮或主动小齿轮与大齿轮可能会受损。
3. 使用前请检查螺丝是否足够牢固，并将其拧紧（必要时可涂抹螺丝胶）。
4. 请定期检查并确认轮胎状态，不可有破损。如有需要，请使用 CA 胶。



4. 如图所示，扭开车壳后左右卡扣，拨开前插销，取出车壳。

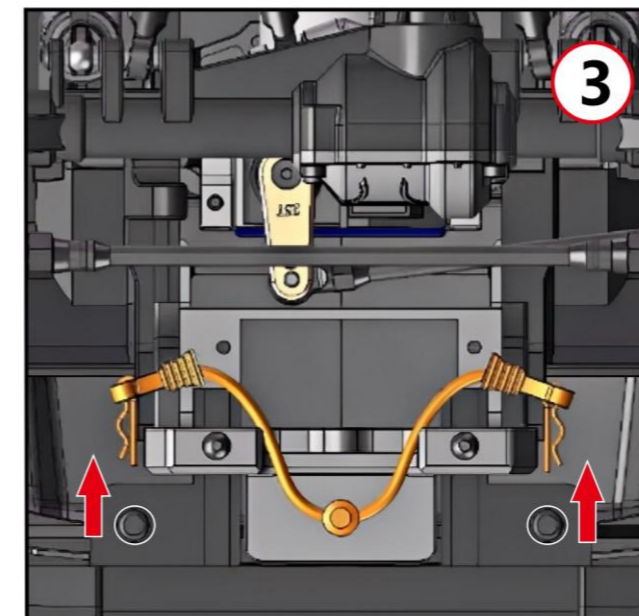
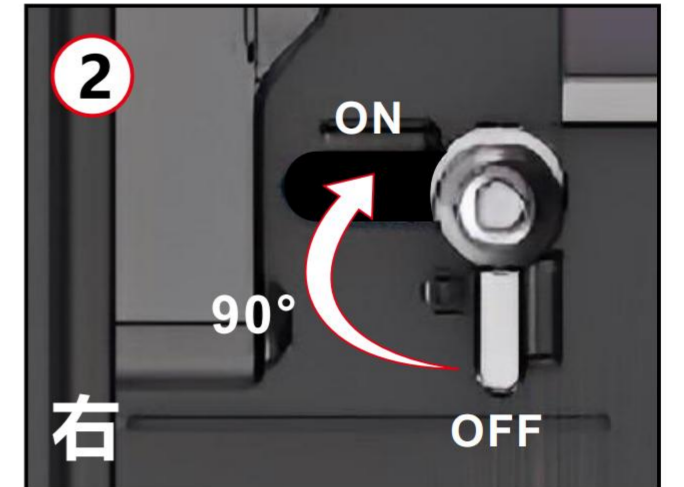
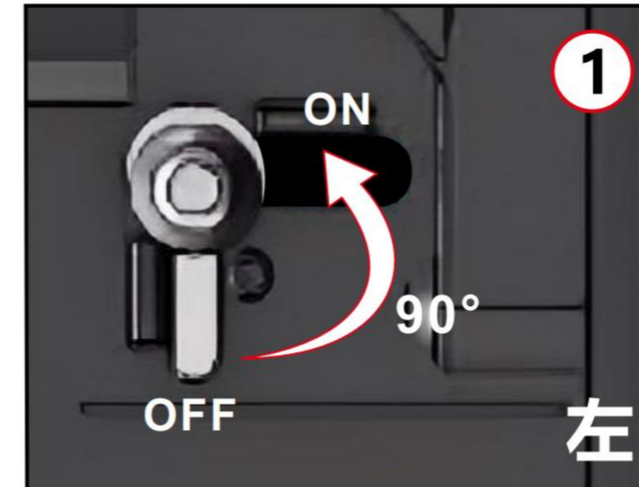
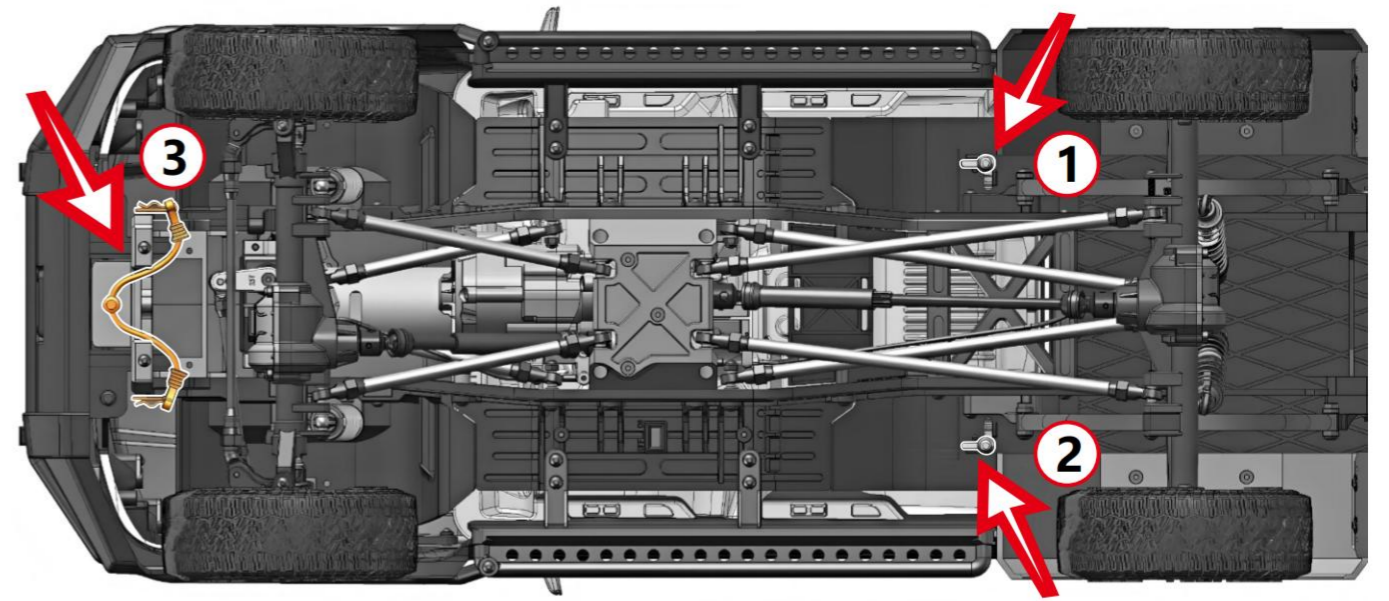

5. 安装电池于车内

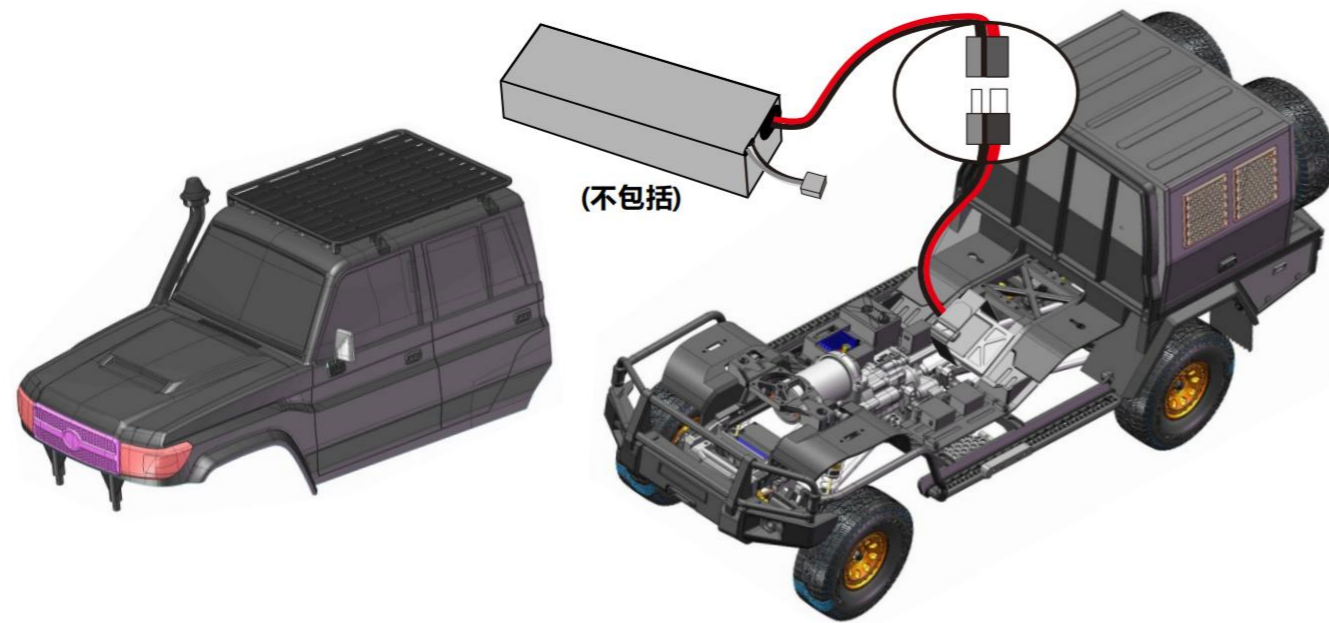

4-1. 本产品使用电池规格

警告:

本产品出厂规格不包含动力电池，推荐匹配电池规格为2S~3S锂电和5-9 Cell NIMH(电调需要根据使用电池类型进行对应设置)，购买时留意电池尺寸大小和插头规格，本产品最大容纳电池体积为142*48*55 (高) mm

本产品可使用 2S 或 3S 锂电

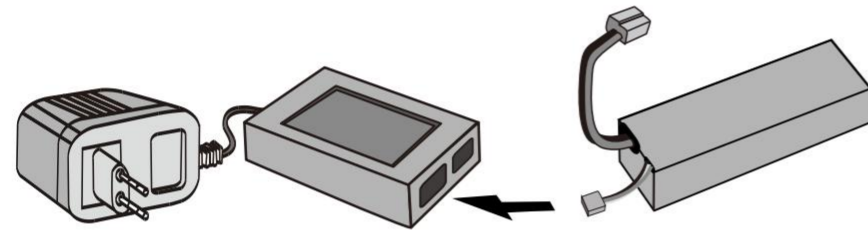

注意:

使用前请检查电池电压。新购买的电池请使用合格的充电器进行充电。
(必要时请阅读说明书中的充电步骤)

电池充电:

- 将充电器插头与电源插孔连接，然后再与电池的连接线相连。
- 充电时请注意安全，充电完成后请将充电器插头从电源插孔拔下。如果充电时间过长或充电方式不正确，电池容易过热。若电池温度超过 45 摄氏度，必须停止充电。
- 从模型车上取出电池组后，请勿立即对电池组充电。请确保电池处于冷却状态后再充电，以保持电池性能良好，延长其使用寿命。

锂电池安全使用警告

- 严禁使用镍镉 (NiCd)、镍氢 (NiMH) 或任何其他类型电池化学物质设计的充电器给锂电池充电。只可使用为锂电池设计的充电器。
- 充电时不可让锂电池处于无人看管状态。
- 请勿过度充电。
- 充电时，确保电池单独放在耐热表面上。
- 充电时，确保锂电池放在充电保护容器内。
- 避免锂电池过热。温度达到 140 华氏度(60 摄氏度)以上的电池通常会损坏并起火。
- 严禁在易燃材料附近给锂电池充电，包括纸张、塑料、地毯、乙烯基、皮革和木材，无论是在遥控模型还是全比例汽车内。
- 请勿对锂电池放电，容易损坏电池。
- 请勿将锂电池暴露在水或湿气中。
- 请勿将电池存放在明火或加热器附近。
- 请勿将锂电池单体或预组装电池组与其他锂电池单体或电池组组装在一起。
- 确保锂电池存放在安全的地方，远离儿童。
- 如模型发生任何碰撞，必须取出锂电池。仔细检查电池和连接器是否有损坏。**注意：电池单体可能很烫！**
- 避免让电解液进入眼睛或接触皮肤。如接触到电解液，请立即清洗受影响的区域。严禁改动或修改锂电池的连接器或电线。
- 充电和使用前，请检查电池的状况。
- 请勿使锂电池短路。
- 请勿直接接触泄漏 / 损坏的电池。
- 严禁在建议的温度范围(0 摄氏度-45 摄氏度)之外给电池充电。

6-2 电子件连接图

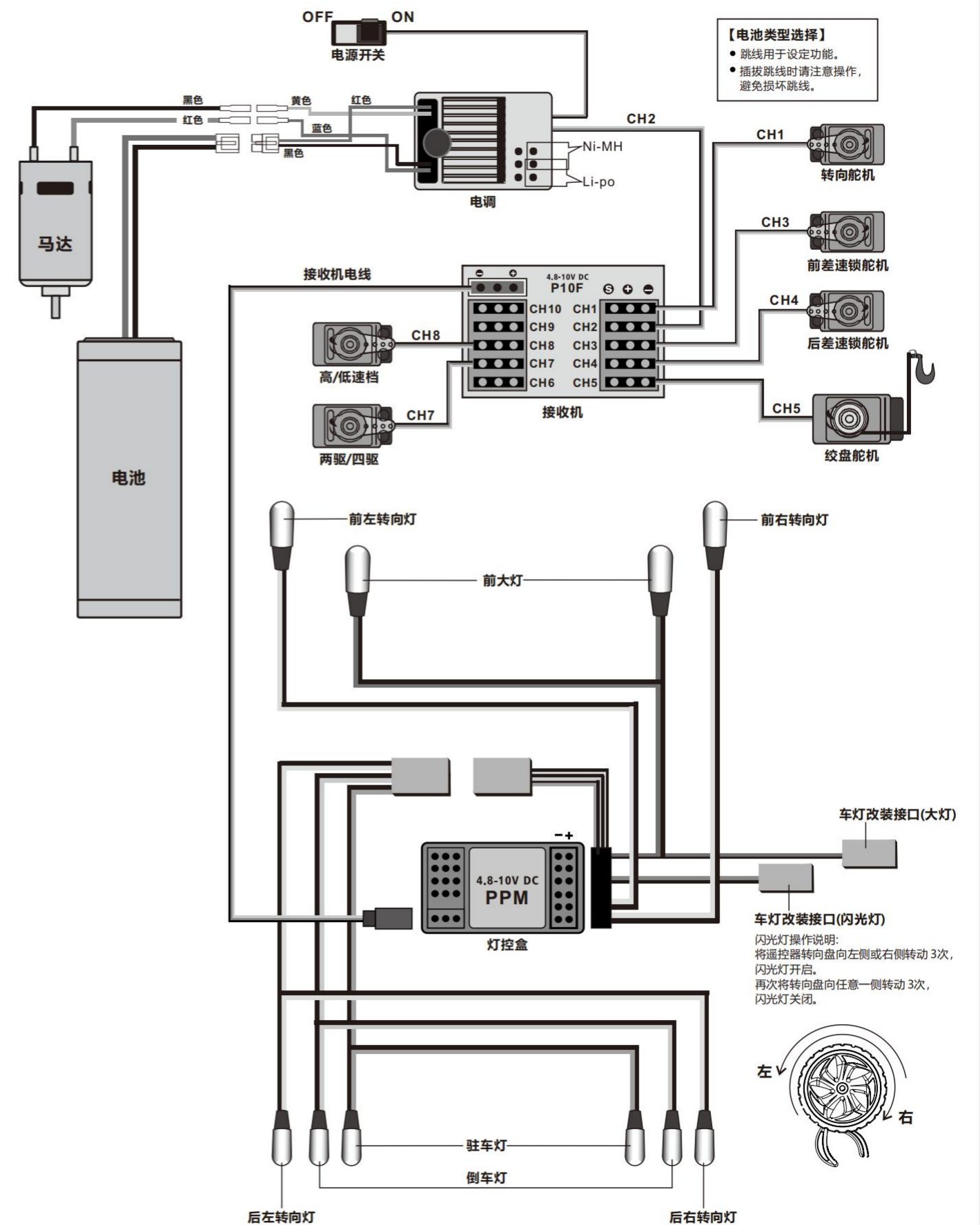

7-1. 2.4GHZ 遥控器



电池安装步骤:

1. 打开遥控器的电池仓盖。
2. 装入 4 节满电的 AA 电池, 或 1 块 2S 锂电池, 确保正负极极性正确。(若电池极性接反, 遥控器无任何反应。)
3. 关闭电池仓盖。

对频步骤:

1. 按下接收器按键, 指示灯快速闪烁即表示进入对频模式, 接收器将自动搜索距离最近的遥控器信号。
2. 对频成功后, 指示灯将保持常亮状态。

7-2. 遥控器转向微调 and 油门微调

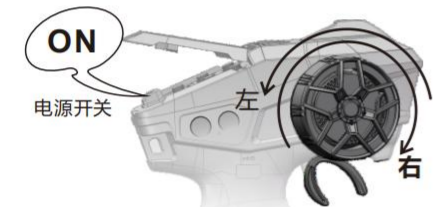

车轮角度,
方向盘从中心向左或向右转动的最大角度为 35 度。

油门扳机

油门扳机的总行程为 12 度, 向前 12.5 度, 向后 12.5 度。拉动或推动扳机的力度越大, 车辆的加速就会越快。

注意:
松开油门扳机按钮后, 自动激活刹车模式。(仅攀爬车适用)



1. 操控方向轮向左转动, 车辆向左转弯。
2. 方向轮不动, 前轮对齐, 车辆直线行驶。
3. 操控方向轮向右转动, 车辆向右转弯。

注意

按图所示将车辆放在支架上, 四个车轮离开地面。



前进



后退

7-3. 遥控器转向和油门说明

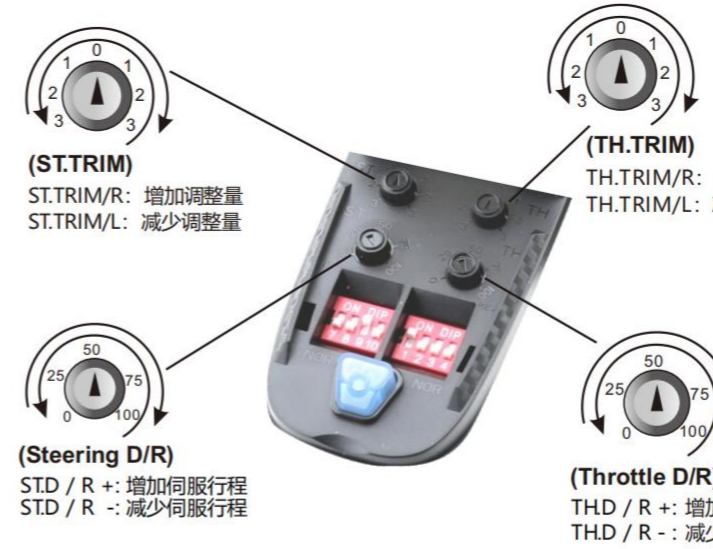

注意:

- 请进行油门微调 (TH.Trim), 直到车辆在刚启动时不会自行向前或向后移动。
- ST.TRIM 是通道 1 (转向) 的微调, 可微调转向达到所需的转向角度。
- ST.D/R 用于舵机行程调整, 也可用于通道 1 (转向)
- TH.D/R 用于油门行程调整, 也可用于通道 2 (油门)

转向反向 (ST.REV, 通道 1)

- 转向微调 (ST.REV) 用于反转伺服舵机的运动方向。
- ST.REV 开关是通道 1 的反向按钮。如开关向上, 表示反向; 开关向下, 表示正常。



- 控制轮向左转动 (转向反向处于正常位置) 时, 车辆左转弯;
- 控制轮向右转动 (转向反向处于反向位置) 时, 车辆右转弯。

通道反转

油门反向 (通道 2)

- 油门反向 (Throttle Rev) 用于反转电机旋转方向。
- TH.REV 开关是通道 2 的反向按钮。如开关向上表示反向, 开关向下表示正常。



7-4. 灯光控制使用说明

如图所示：
按CH9一次：灯亮起；
按CH9二次：灯光闪烁；
再次按压CH9：灯熄灭。

C. 右
D. 左

E

E

E

F

G. 倒车

G

红色(驻车灯)
白色(倒车灯)
黄色(转向灯)

E. 连续向左或向右转动遥控器方向轮三次，应急灯爆闪开启。连续再转动三次，爆闪功能关闭。

F. 开关 (OFF/ON)

7-5 绞盘舵机挂钩功能说明

1. 长按 CH6 按键 (指示灯亮起)，绞盘逆时针转动，挂钩伸出；松开按键，挂钩停止伸出。
注：挂钩伸出需施加外力辅助。
2. 长按 CH5 按键 (指示灯亮起)，绞盘顺时针转动，挂钩开始收回；松开按键，挂钩停止收回。

警告：
挂钩最大收回拉力为 15 公斤 (平坦表面)，超过此限值将损坏绞盘舵机及钢索。

7-6 DIG 功能介绍

标准模式
正向 (4WD)
反向 (4WD)

前驱模式
正向 (2WD)
反向 (2WD)

前驱模式+后桥锁
正向 (2WD/DIG)
反向 (2WD/DIG)

7-7. 差速器锁操作说明

遥控器顶部的开关用于控制 CH3/CH4 通道，可操控前后差速器锁止机构。在大多数行驶状态下，可随时对差速器进行锁止或解锁操作。若模型车陷入困境，且单轮出现空转（解锁状态下的差速器单侧车轮无动力空转），需先松开油门让车轮停止转动，再进行差速器锁止操作。之后缓慢推动油门，直至差速器完全锁止或解锁。

前后差速器锁在出厂时处于锁止状态。进行前后差速器锁切换操作时，需确保车辆处于静止或低速行驶状态，以防损坏齿轮。



- 如图所示，AF-1 按压 CH3 按键，前差速器解锁。(CH3 按键指示灯亮起)
前差速器已解锁。此时车辆操控性与转向性能最佳（转弯半径更小），是大多数行驶场景下的最优设置。

- 再次按压 CH3 按键，前差速器锁止。(CH3 按键指示灯熄灭)
前差速已锁止。两个前轮共同驱动车辆前进，攀爬能力与牵引力显著增强，适用于陡坡路段；转弯半径增大，转向性能下降。

- 如图所示，AR-2 按压 CH4 按键，CH4 按键指示灯亮起，后差速器解锁。

- 再次按压 CH4 按键，CH4 按键指示灯熄灭，后差速器锁止。

- 如图所示，AB-3 同时按压 CH3 与 CH4 按键，按键指示灯亮起，前后差速器同时解锁。

- 再次同时按压 CH3 与 CH4 按键，按键指示灯熄灭，前后差速器同时锁止。

前后差速器均已锁止。此时车辆攀爬能力与牵引力达到最大。转向性能下降。在抓地力良好的路面上，当差速器完全锁止且车辆尝试急转弯时，轮胎出现交替卡滞与打滑的现象，属于正常情况。

锁止状态的差速器可在任何时候使用，但在高速行驶时，解锁差速器能显著提升车辆的操控性能。

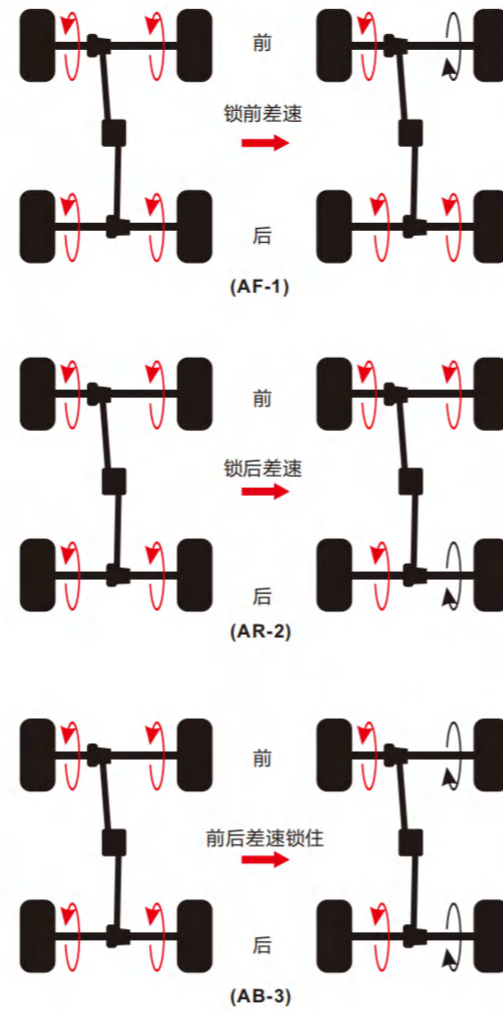

7-8. 高低速切换

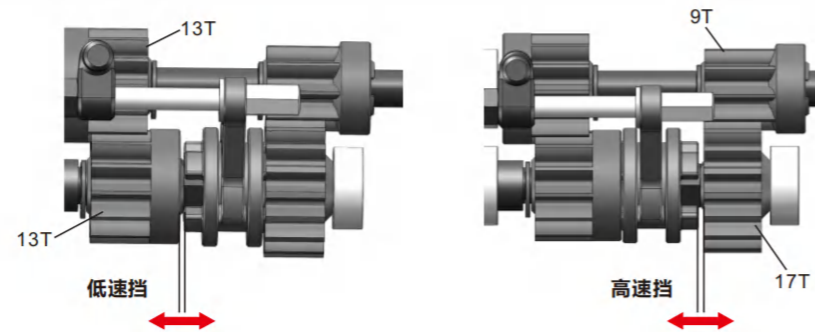

- 按压 CH8 按键，按键指示灯亮起，切换至高速挡。
- 再次按压 CH8 按键，按键指示灯熄灭，切换至低速挡。

! 无论从低速挡切换至高速挡，还是从高速挡切换至低速挡，都需在车辆停止或减速状态下进行操作。这样既能让换挡过程更平顺，也能保护变速箱。

8. 防水有刷电调用户手册

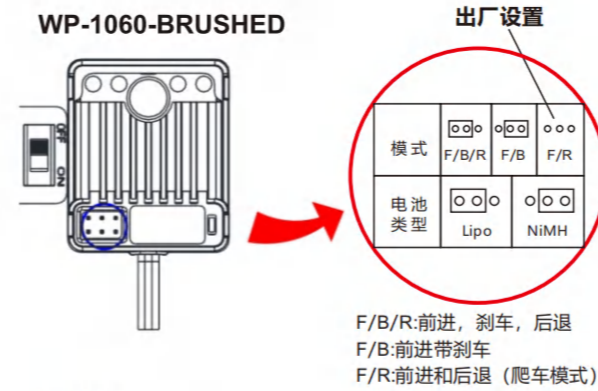

产品特点

- 具备防水防尘性能，可应对各类天气环境下的赛事使用。
- 体积小巧，内置电容模块。
- 支持油门行程自动校准，操作便捷。
- 多重保护功能：锂电池 / 镍氢电池低压切断保护、过热保护、油门信号丢失保护。
- 通过跳线即可轻松编程完成参数设置。

型号	WP-1060-BRUSHED	
持续 / 峰值电流	前进: 60A/360A 后退: 30A/180A	
输入	2S-3S 锂电池, 5-9 节镍氢电池	
适用车型	1:10 平路车、越野车 1:10 攀爬车、坦克 & 船模	
电机限制	2S 锂电池或 5-6 节镍氢电池	540 或 550 尺寸电机 ≥ 8T 或转速 < 45000 转 / 分 (7.2V 下)
	3S 锂电池或 7-9 节镍氢电池	540 或 550 尺寸电机 ≥ 13T 或转速 < 30000 转 / 分 (7.2V 下)
电阻	前进: 0.0008 欧姆 后退: 0.0016 欧姆	
内置 BEC	3A/6V (切换模式 BEC)	
尺寸 & 重量	36*30*18, 40g	

! 注意事项: 接线极性错误会立即损坏电调 (ESC)。若电机出现反转情况，只需调换 (电调与电机间的) 任意两根接线即可纠正转向。

【保护功能】

1. 低压切断保护 (LVC)：若电池组电压低于阈值且持续 2 秒，电调 (ESC) 将进入保护模式。车辆停止时，红色指示灯闪烁，表明低压切断保护已激活。

表 A: WP-1060-B 有刷电调的低压切断保护参数 (适用于前进 / 后退 / 转向模式或前进 / 后退模式)。

2S Lipo	3S Lipo	4S Lipo	5-9 cells NiMH
6.5V: 输出功率降低 50%; 6.0V: 输出功率切断, 不可恢复。	9.75V: 输出功率降低 50%; 9.0V: 输出功率切断, 不可恢复。	13V: 输出功率降低 50%; 12V: 输出功率切断, 不可恢复。	4.5V: 输出功率降低 50%; 4.0V: 输出功率切断, 不可恢复。

2. 过热保护: 当电调 (ESC) 内部温度高于 100 摄氏度 (°C) 或 212 华氏度 (°F)，且该状态持续 5 秒时，电调将逐步降低并切断输出功率。车辆停止时，红色指示灯闪烁，提示过热保护已激活。当电调冷却至 80 摄氏度 (°C) (即 176 华氏度 (°F)) 时，输出功率将恢复至正常状态。
3. 过热保护: 当电调 (ESC) 内部温度高于 100 摄氏度 (°C) 或 212 华氏度 (°F)，且该状态持续 5 秒时，电调将逐步降低并切断输出功率。车辆停止时，红色指示灯闪烁，提示过热保护已激活。当电调冷却至 80 摄氏度 (°C) (即 176 华氏度 (°F)) 时，输出功率将恢复至正常状态。

【故障排查】

故障	可能原因	解决方案
通电后电机不工作、无任何声响且指示灯不亮。	电调 (ESC) 未获取工作电压; 电池组与电调之间的接线断开	检查电池接线，或更换损坏的连接器
	开关损坏	更换开关
通电后电机不工作，红色指示灯闪烁。	油门信号异常	检查油门线连接，确保其插在接收器的油门通道上
	油门行程自动校准失败	将油门通道的微调 (TRIM) 设为 0，或将调节旋钮转至中位
推动油门时车辆后退 (电机反转)	电调与电机之间的接线需调整	调换电调与电机之间任意两根线的连接
车辆无法后退	跳线位置错误	检查跳线并插至正确位置
	油门通道中位偏移或改变	将油门通道的微调 (TRIM) 设为 0，或将调节旋钮转至中位
车辆无法前进，但可后退。	油门通道方向设置错误	将油门通道方向从原 "正向(NOR)" 重置为 "反向(REV)"，或从原 "反向(REV)" 重置为 "正向(NOR)"

更多详情请参阅电调 (ESC) 说明书。

7. 参数

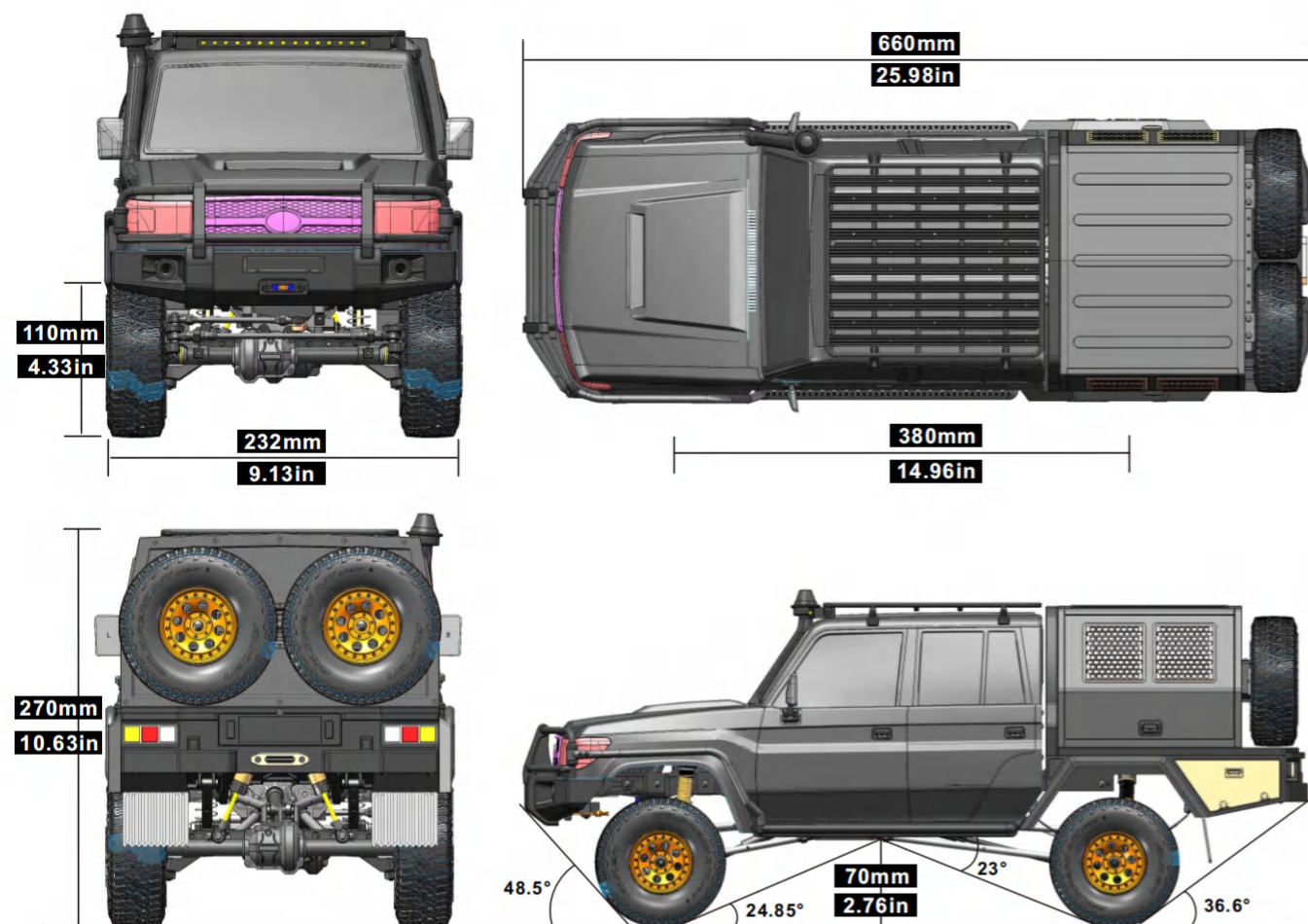

货号	EX86160	轮子(直径/宽度)	110*36mm	电调	WP-1060 / 60A
产品名称	指挥者	底盘离地高	70mm(底盘) 35mm(桥箱)	马达	6235-RC550-35T
比例	1/10	重量	4.44kg(不包含电池)	齿轮比/低速	36:1(F) 38:1(R)
产品描述	越野攀爬车	遥控/接收	2.4G/10CH(X10-EA)	齿轮比/高速	19:1(F) 20:1(R)
驱动方式	前驱/四驱	电池建议	2S or 3S Lipo	纵向通过角	23°
长度	660mm	电池尺寸	<142*48*55mm(长x宽x高)	接近角	48.5°
宽度	232mm	转向舵机	30KG	离去角	36.6°
高度	270mm	绞盘舵机	360° / 25KG	彩盒规格	695*260*300mm
轴距	380mm	功能舵机	4.8~ 7.4V/9G	装箱数量	1P

8. 以上所有步骤完成后，您的遥控车就可以运行了。请享受驾驶的乐趣。

提示：当车子不使用时，请始终按照顺序关闭遥控器和接收机，请先关闭接收机，再关闭遥控器。模型车存放前，请做好清洁工作。

模型车的保养：

- 若长时间不使用，请将模型车和遥控内电池取出。
- 每次使用前，仔细检查模型车电路接线是否紧固，没有脱落的接头。仔细检查车轮是否紧固，松垮的车轮会造成传动轴，车轮杯或轮座等部件的过度磨损。
- 闲置的电池需要充电后(充至50-60%电量)保存于干燥，阴凉处，避免儿童触及。
- 每次使用后，请仔细检查模型车各部件是否完整，及时维修或更换。用细毛刷清扫模型车内的沙土泥灰等污垢，然后用软布擦拭干净。

9. 故障处理

问题	可能原因	解决方案
车辆在行驶中突然没反应	电子件插头松动或脱落	关掉开关，重新接上插头
	电池电量不足，ESC低电压切断已激活，以保护电池。	安装充满电的新电池
	马达线或ESC导线磨损或断裂	检查状况，重新连接并绝缘
	ESC因马达过热而关闭	停止行驶，让ESC或电机冷却
	马达过热退磁或损坏了	更换新的马达，建议购买原厂配件
	防水ESC损坏了	更换新的ESC，建议购买原厂配件
	遥控器电量不足或超出遥控距离	关掉遥控器开关，重新拉近与车子距离，更换“AA”电池
车辆前进正常，但无法倒车	ESC“运行模式”设置出现错误	查阅ESC相关说明书，参数项“运行模式”设置为“正反转带刹车”
	ESC损坏	更换新的或联系销售商
	遥控器损坏或遥控器油门通道中点偏离	查阅遥控器相关说明书，重新设置
车辆在没有操控的情况下自动行驶	遥控器油门微调设置不正确	查阅遥控器相关说明书，重新设置
	电子悬架控制单元的空挡节流位置不正确	重新校准ESC中立点
正常运行时换挡故障	错误操作	确保在停机状态下操作换挡，更多请参考手册
	换挡拉线损坏或松动	更换配件或重新调整
	舵机线插错卡槽	参考手册，重新调整
车辆表现迟钝	电池损坏或未完全充满电	检查状况、更换或重新充电
	遥控器油门微调设置不正确	重新校准(遥控器说明部分)
	电机脏污或损坏	清洁或更换新的马达
	传动系脏污或损坏	拆卸检查并清洁
电池正确安装后灯光功能故障	灯光插头未连接或位置错误	检查插头连接
	遥控器设置错误或灯光控制面板损坏是否损坏。	重置发射器。否则，请检查灯光控制面板
	灯光线路安装和连接错	重新调整安装和连接
转向/油门反应间歇	ESC因过热而关闭	停止驾驶，让ESC或电机冷却
	发射机受外部其它电子干扰	检查干扰源并重新绑定发射机、接收机参见发射机手册
车辆在没有转向输入的情况下左右摆动	转向部套损坏	检查并调更换受损件
	轮子松动	检查并重新锁紧轮子
	传动系统脏污或损坏	拆卸检查并清洁
转向/油门操作反转	发射机的相关通道被反转	查阅遥控器上的反向相关通道说明
	检查从ESC到电机的导线是否正确连接	调换电机的黑、红两根导线
车子行驶中有异响	检查车壳是否损坏或脱落	修剪车壳或更换
	马达齿与主齿间隙太大或太紧	拆卸重新调整
	可能出现齿轮扫齿或损坏	拆卸检查并更换受损零件
车子只能转向不能前进和后退	ESC故障或异常	重新设电调中立点或更换
	发射机故障	更换新的或联系销售商

变速箱组装-1

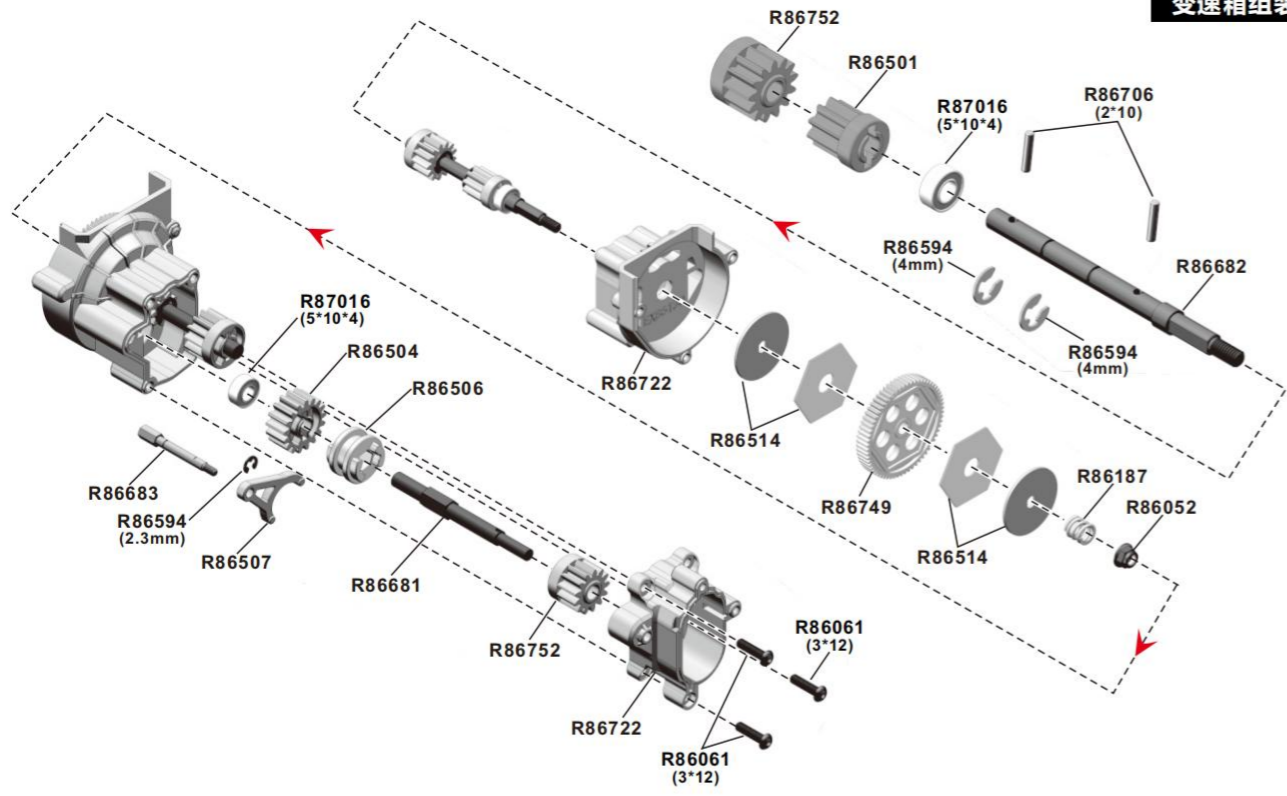

变速箱组装-2

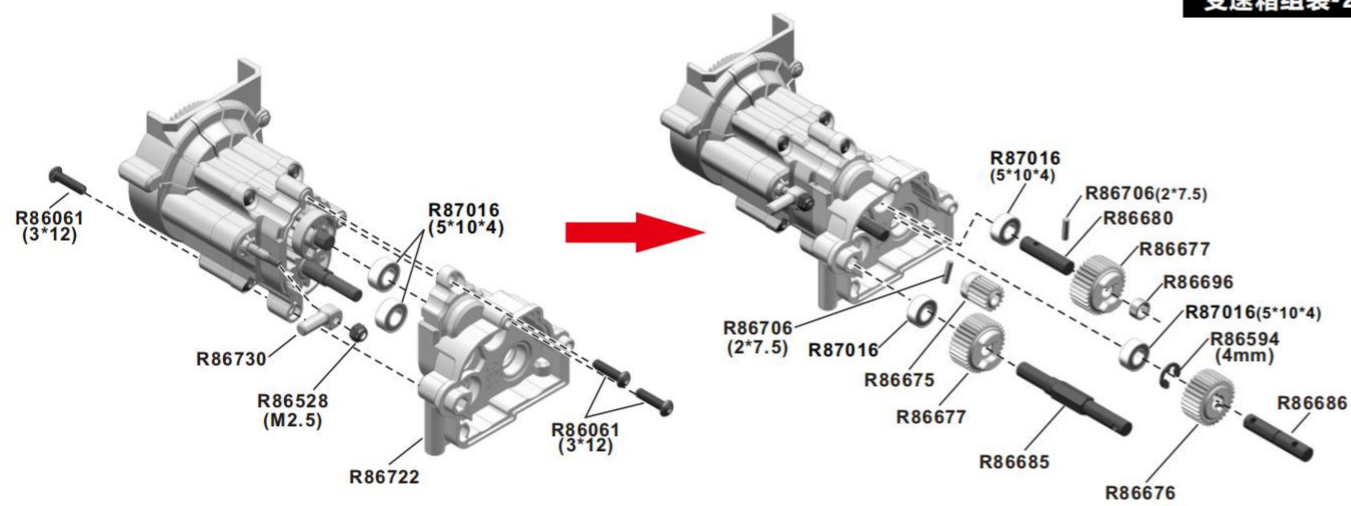

Transmissic 变速箱组装-3

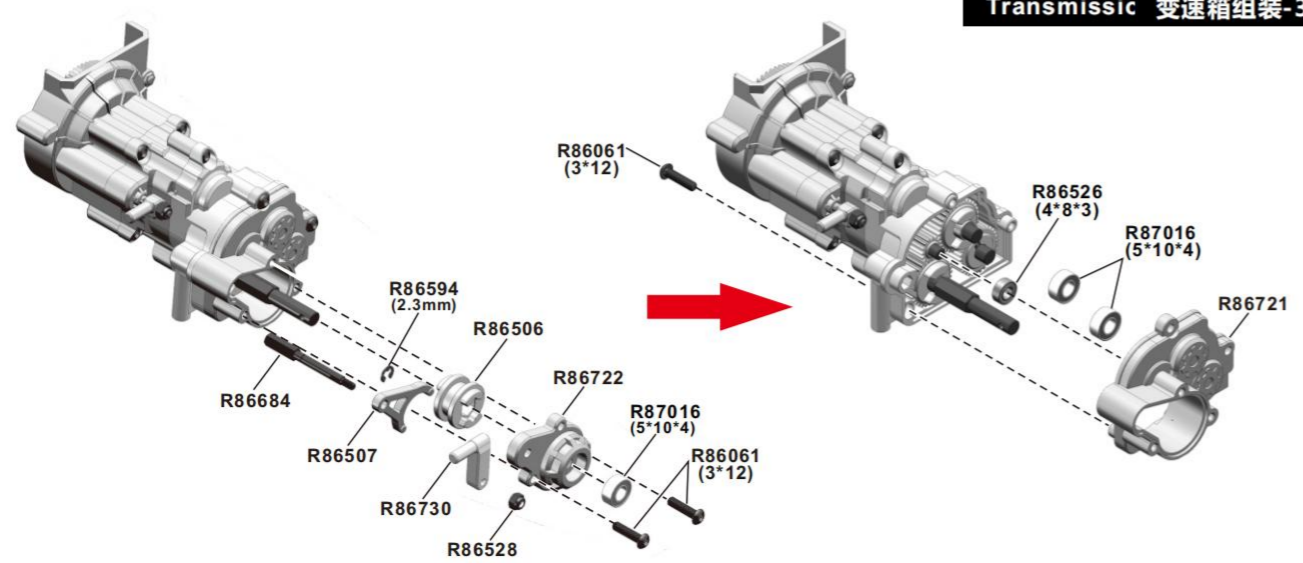

马达/变速箱安装

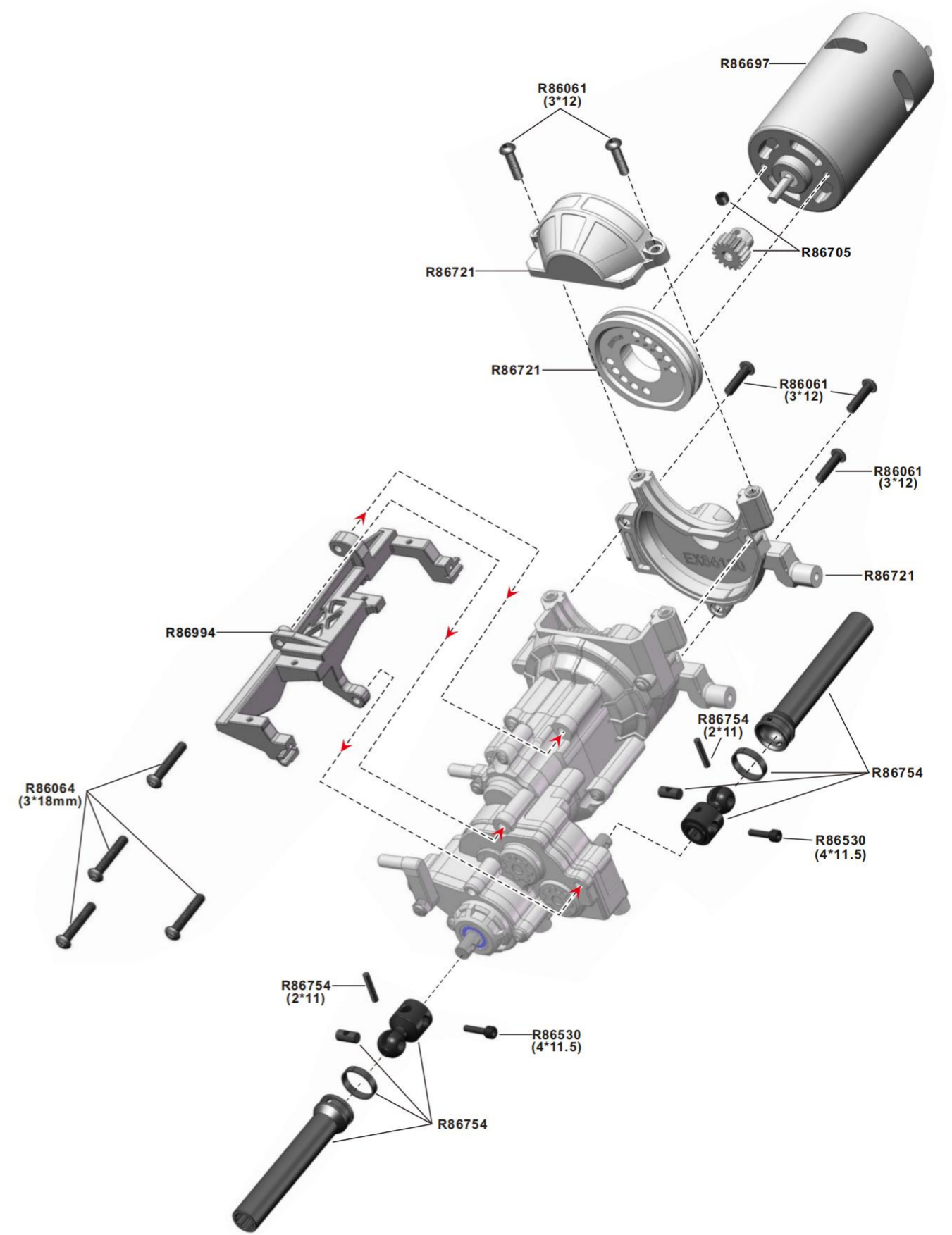

拉线组件组装-前

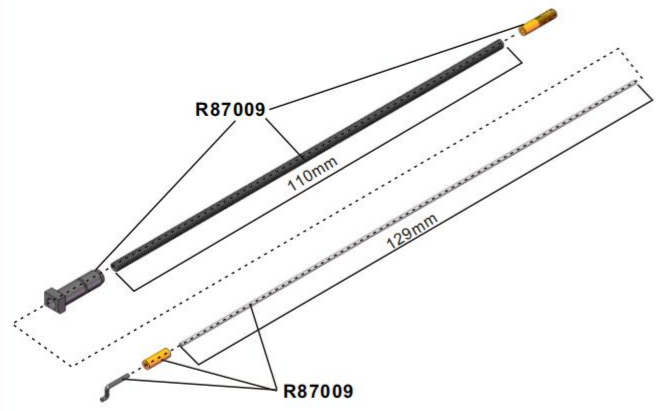

拉线组件组装-后

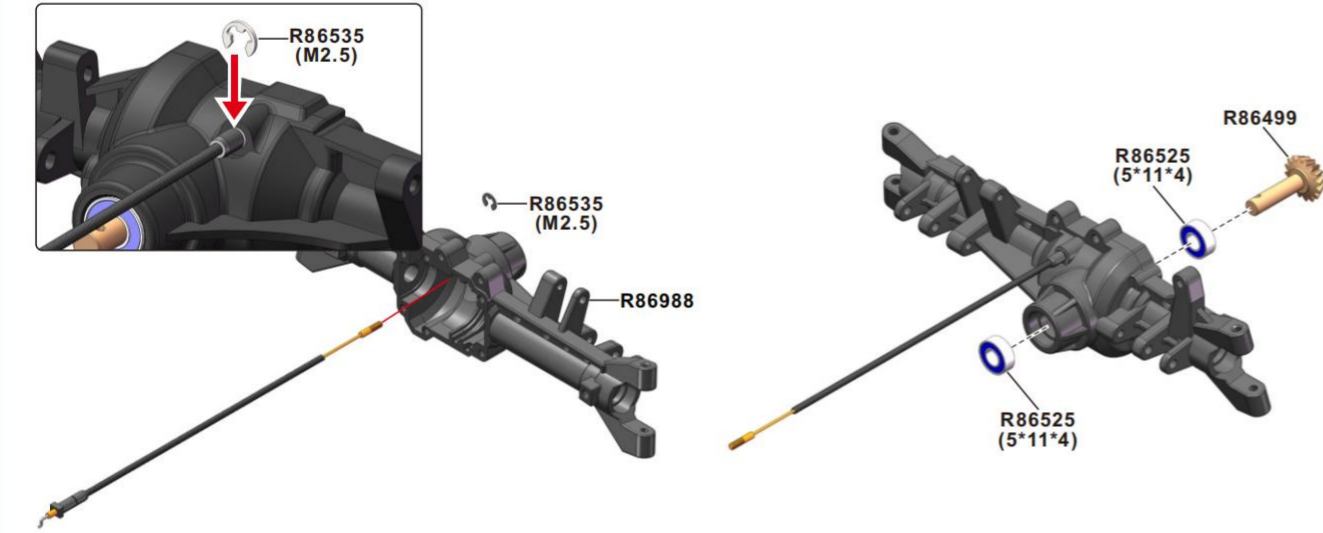
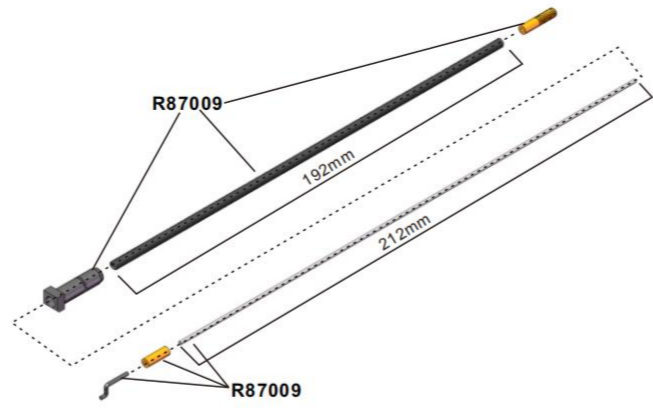

差速器组装

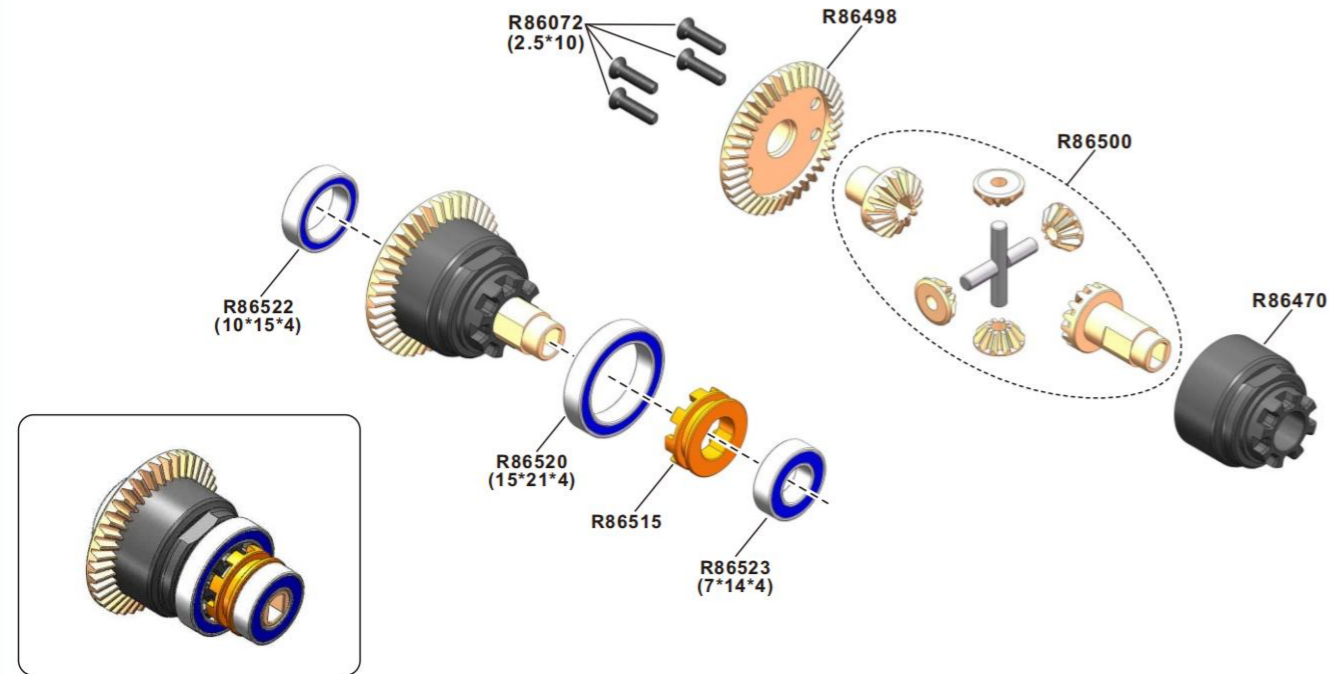

差速器/拉线组件安装-前

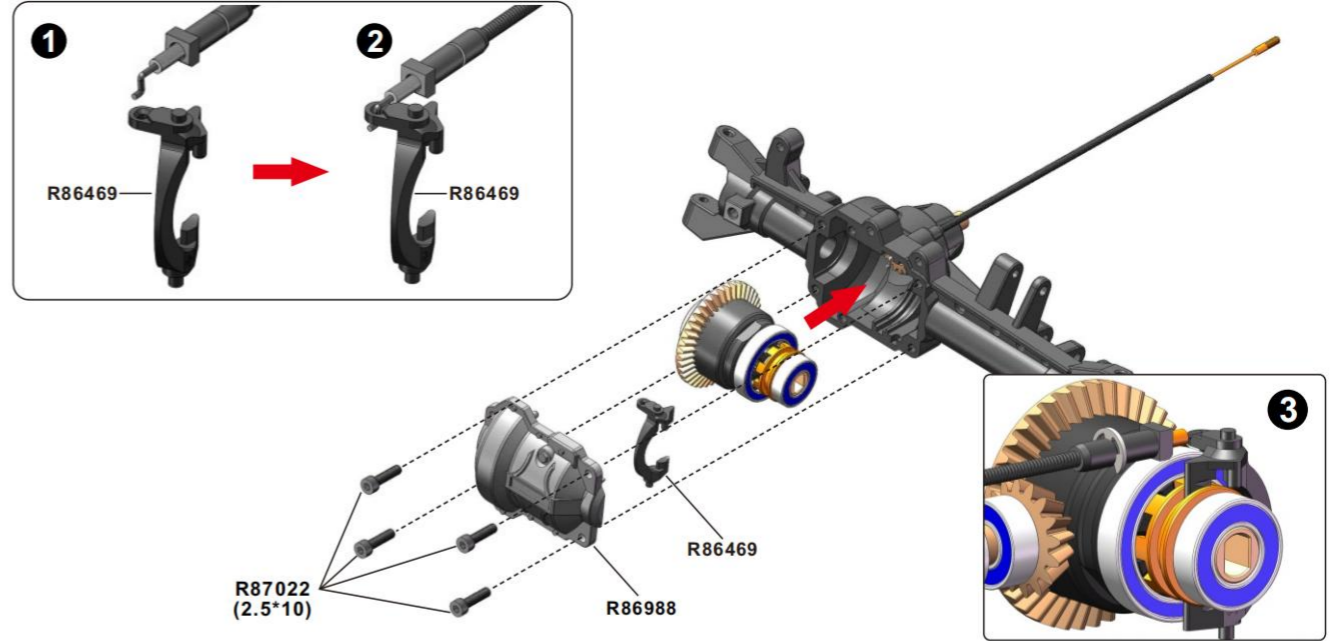

CVD传动轴组装

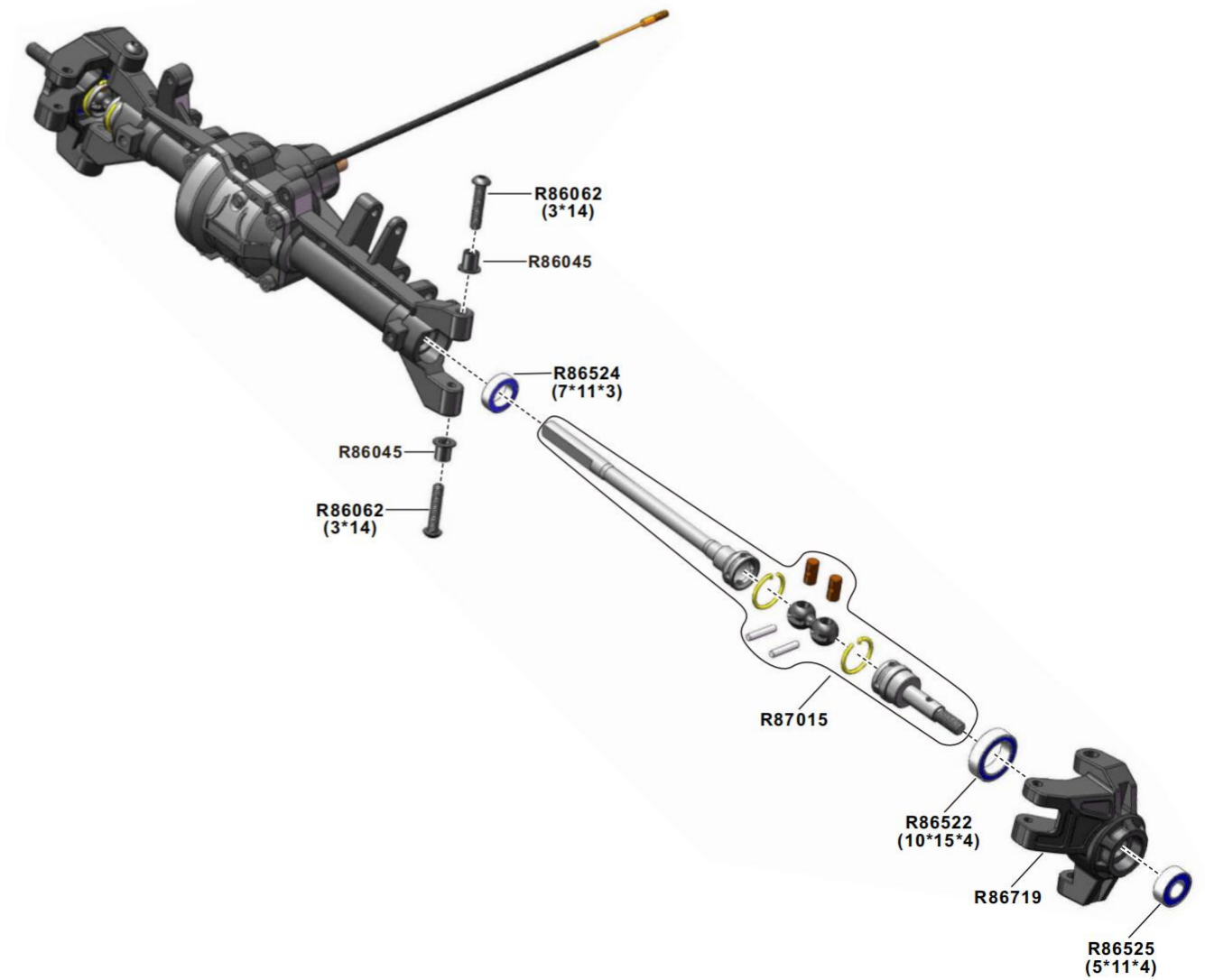

桥上舵机座/前上拉杆座安装

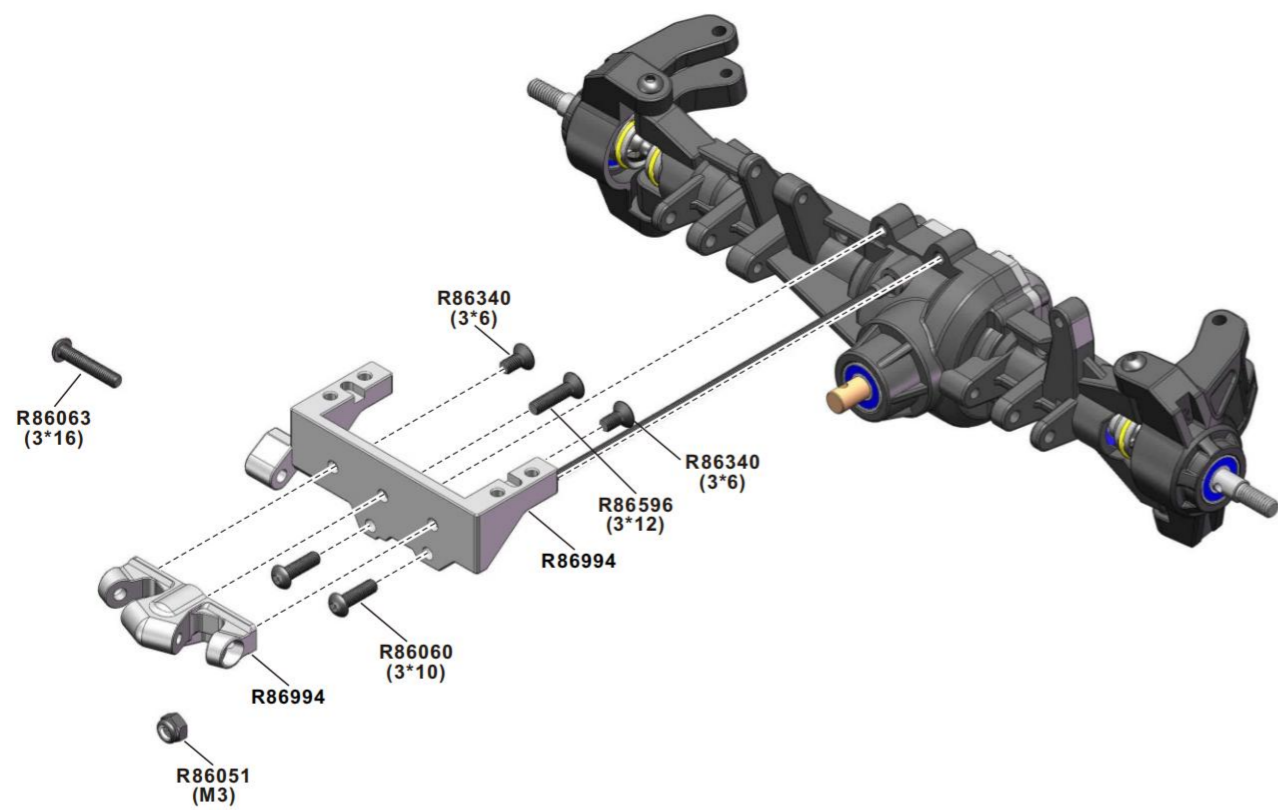

伺服拉杆/转向拉杆安装

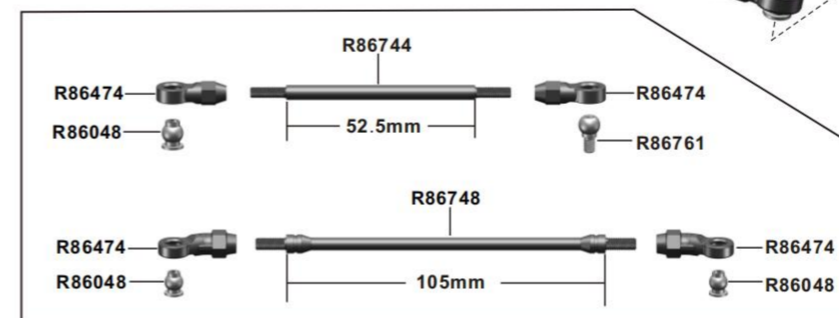
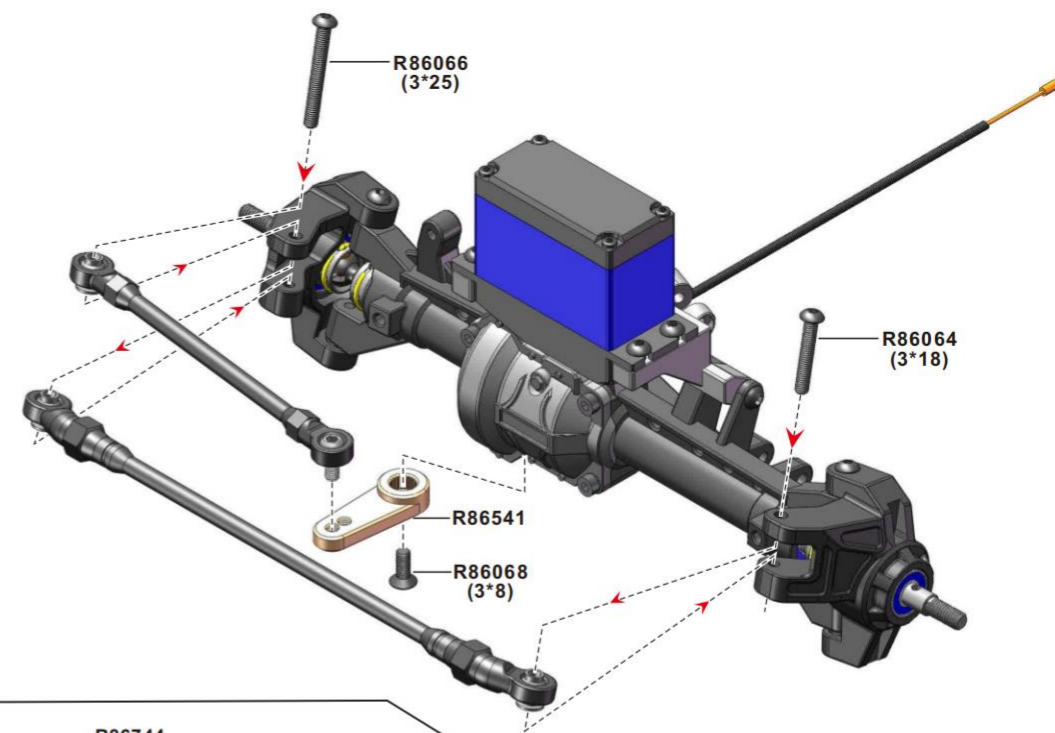

转向舵机安装

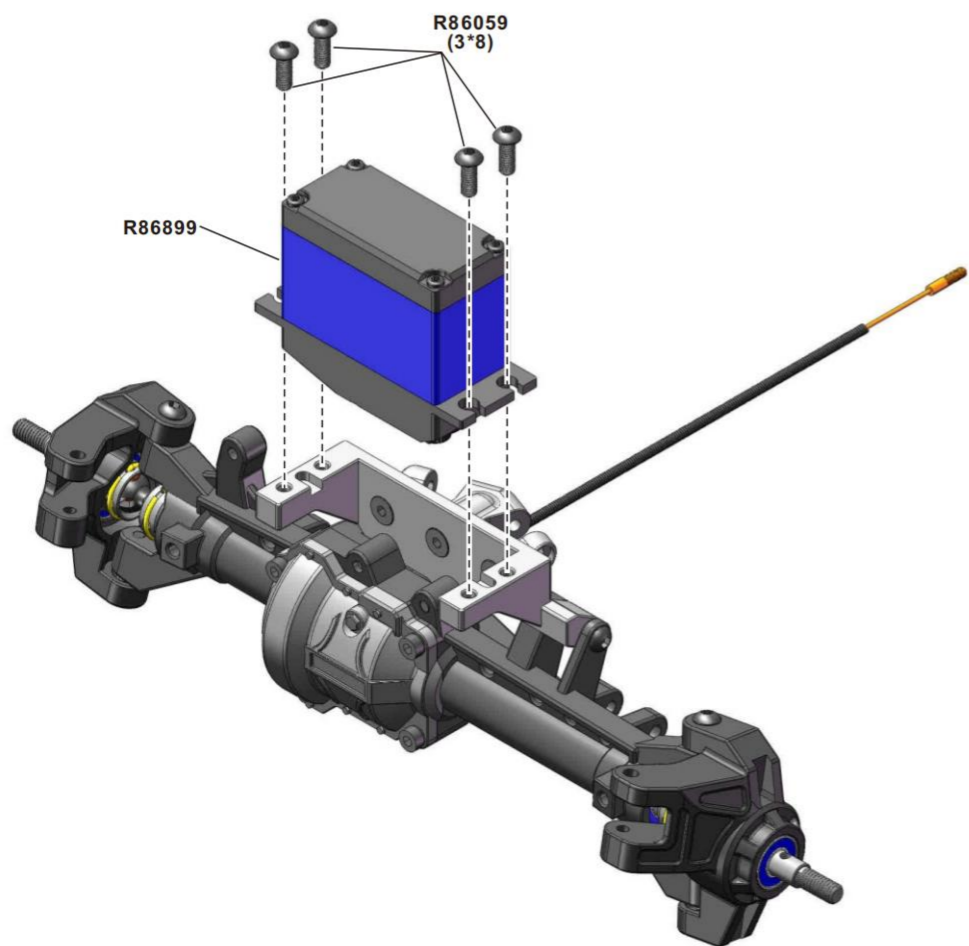

CVD传动管安装

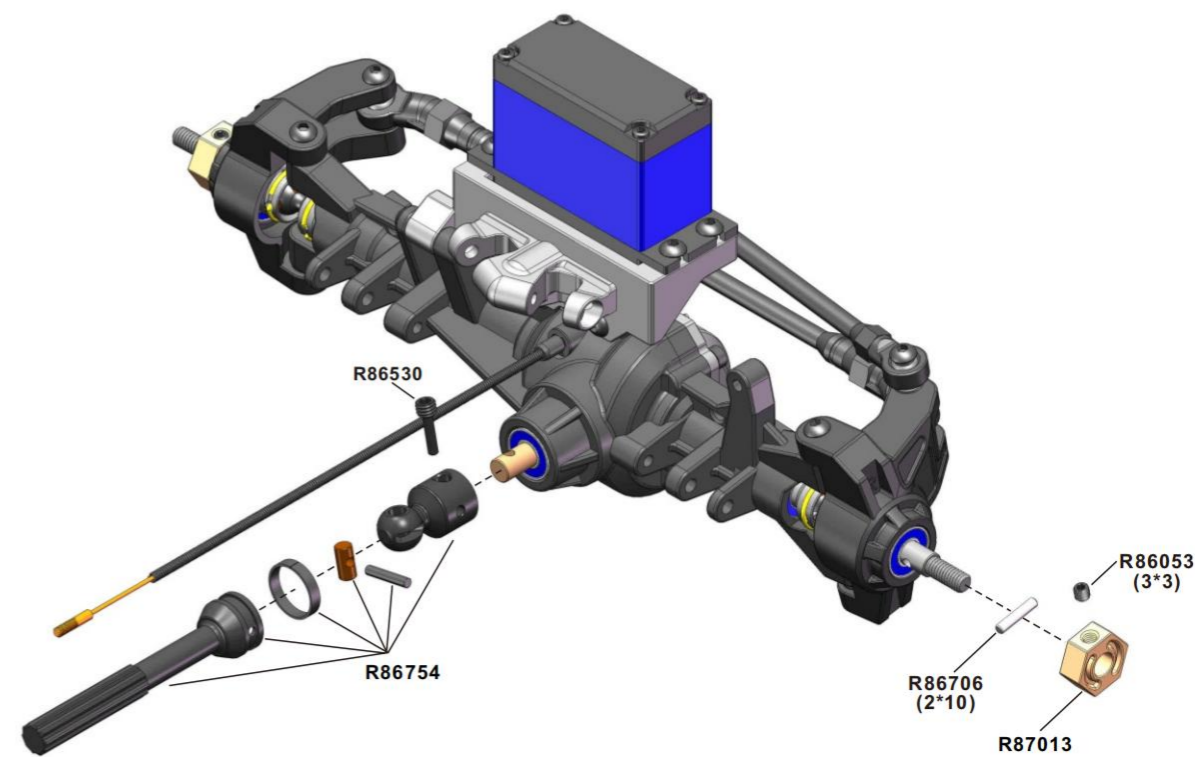

避震器组装



避震器/拉杆安装

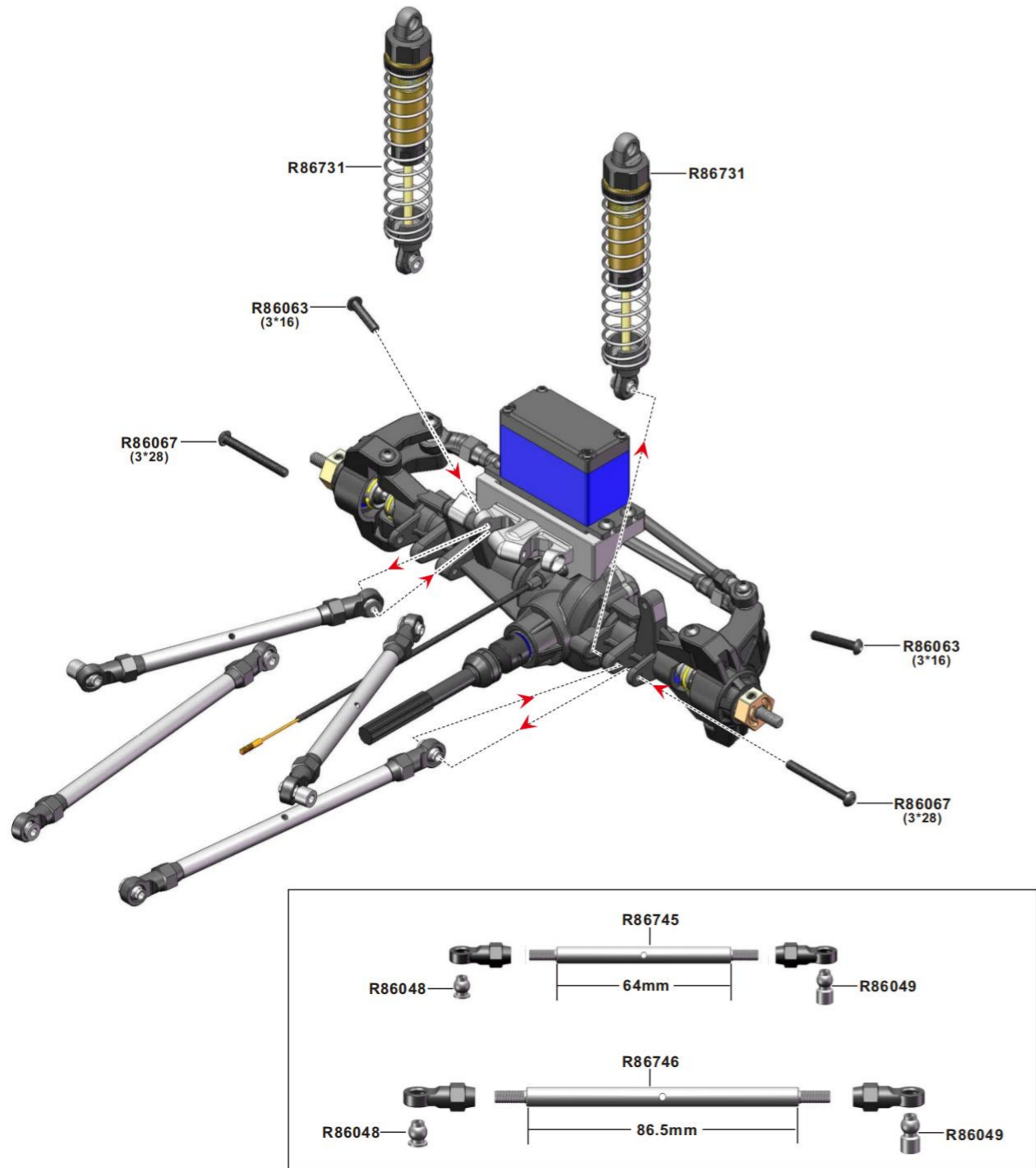

拉线组件安装-后



差速器/桥箱盖安装-后

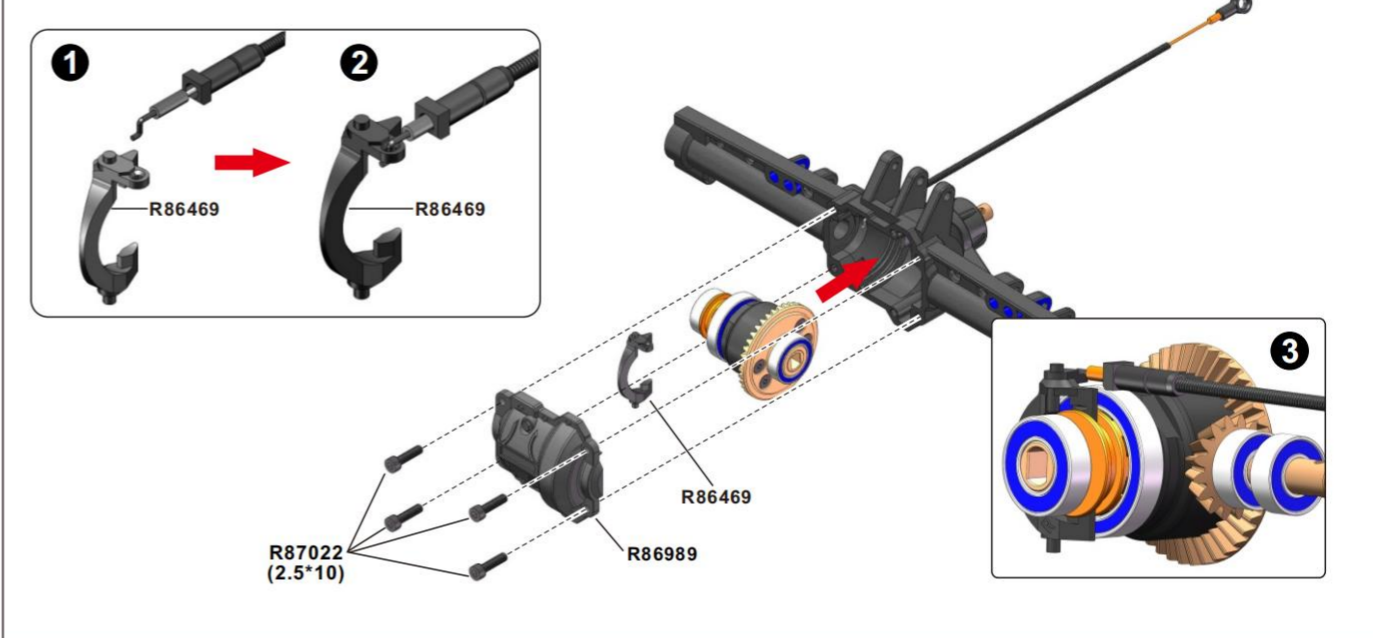

后直轴安装

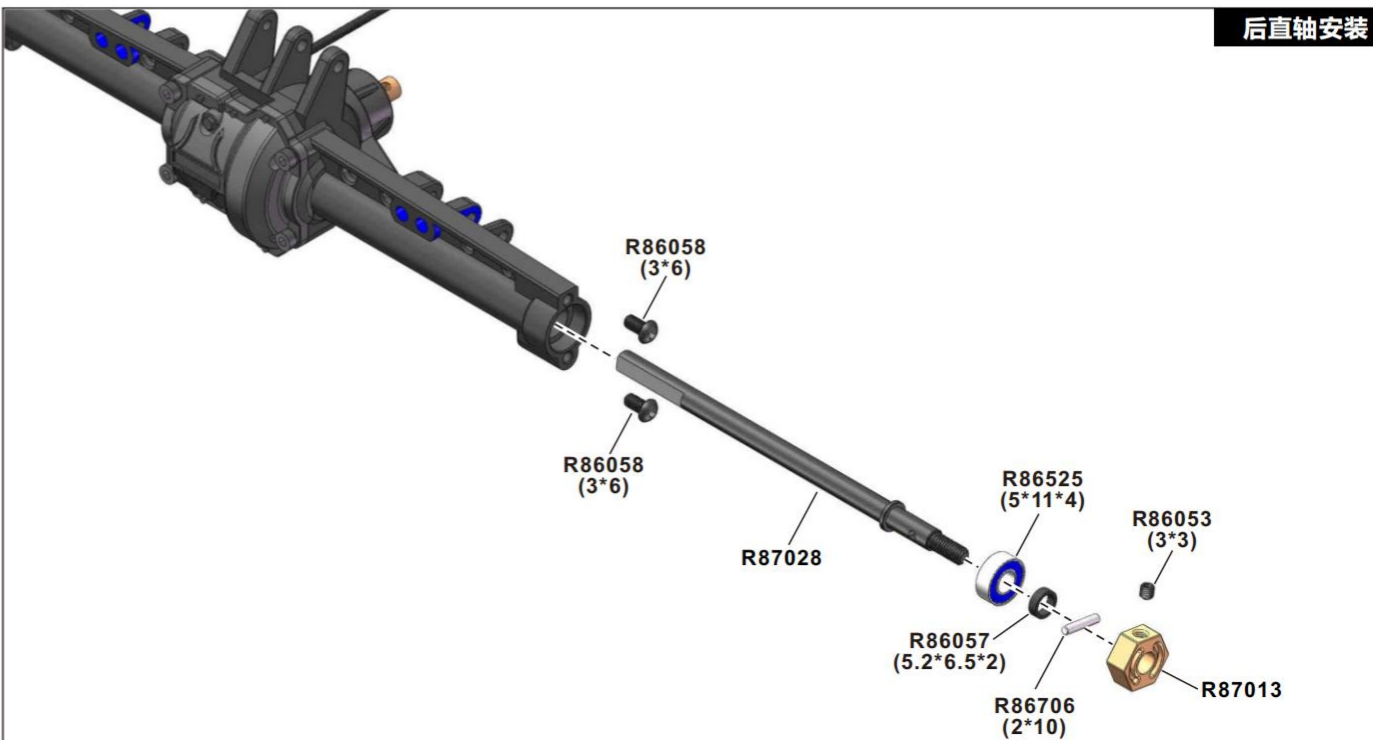

CVD传动管安装

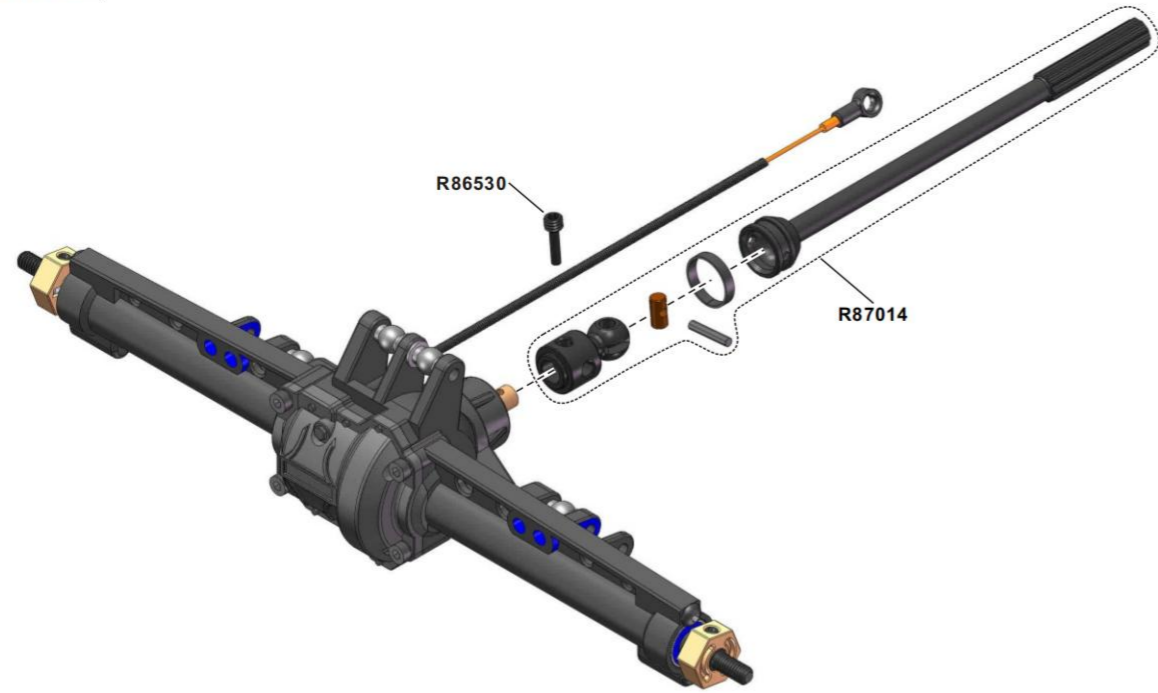

拉杆/弹簧片座安装

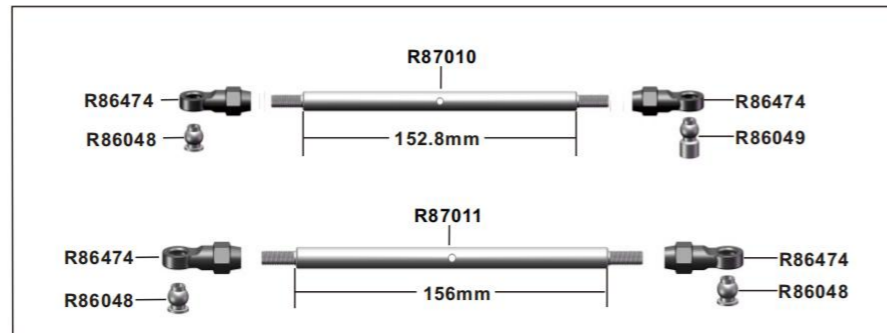
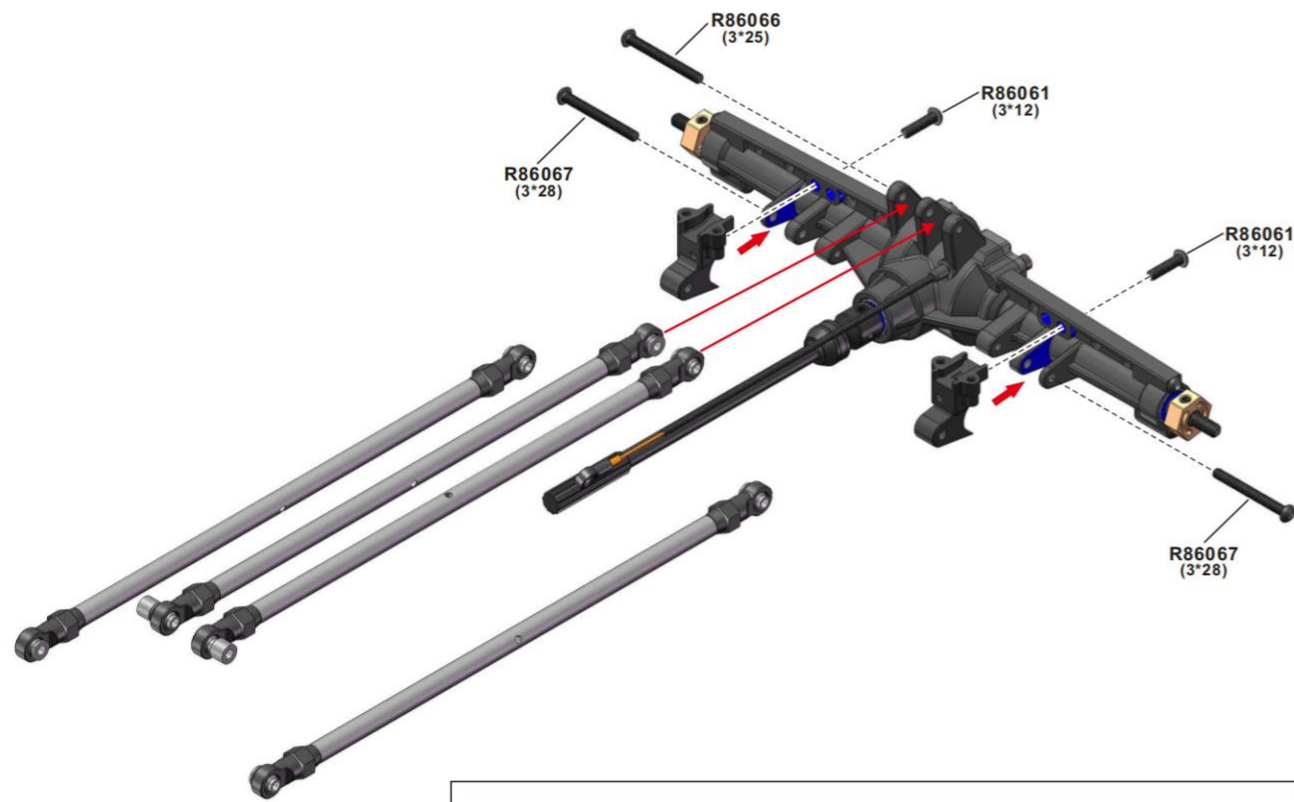

避震钢板安装

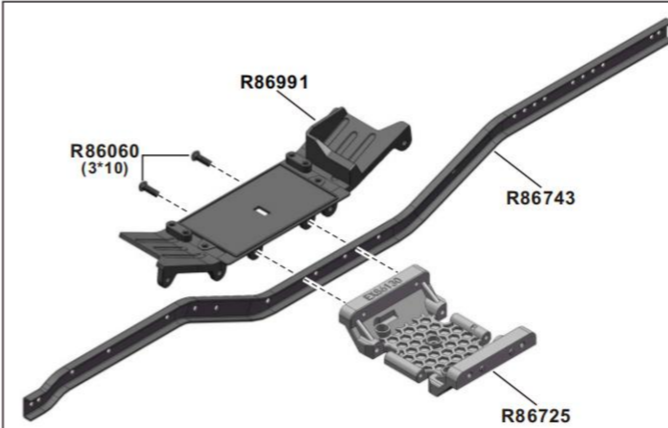
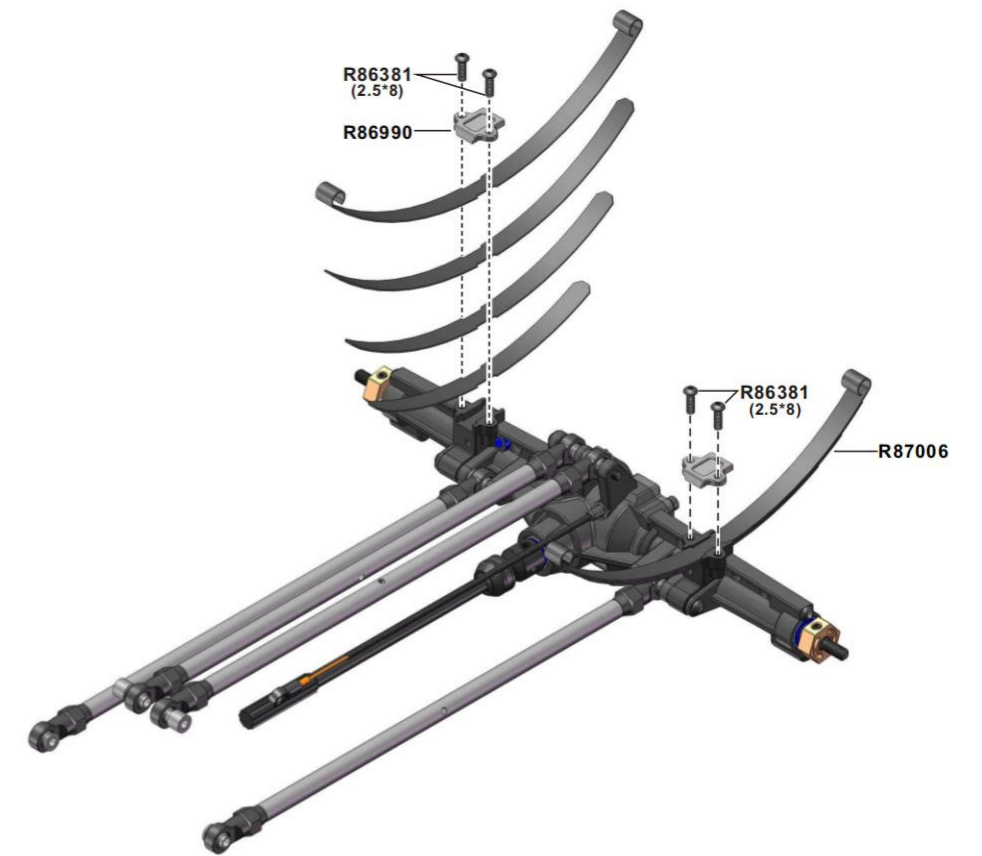

主体(中右)

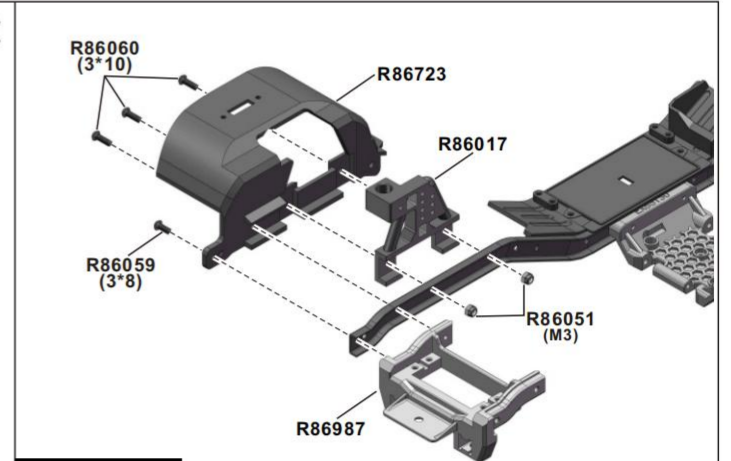

主体(前右)

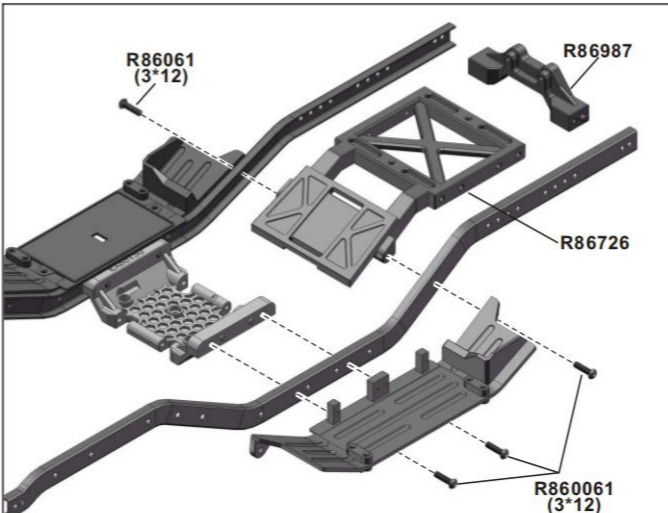

主体(中左)

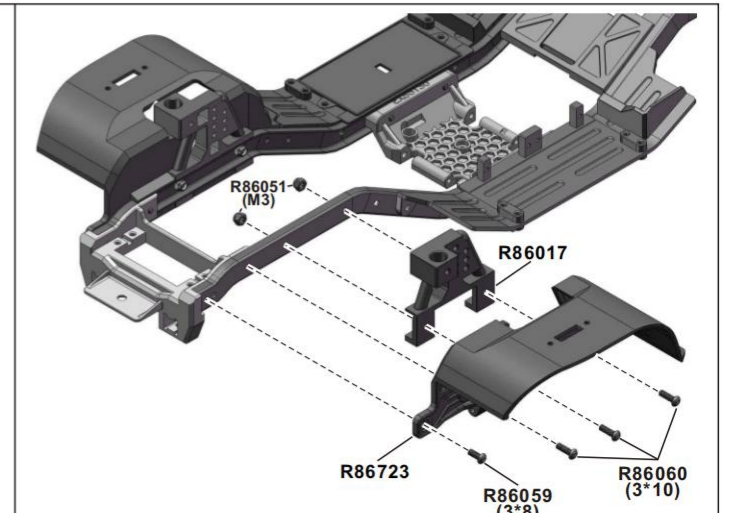

主体(前左)

后斗安装

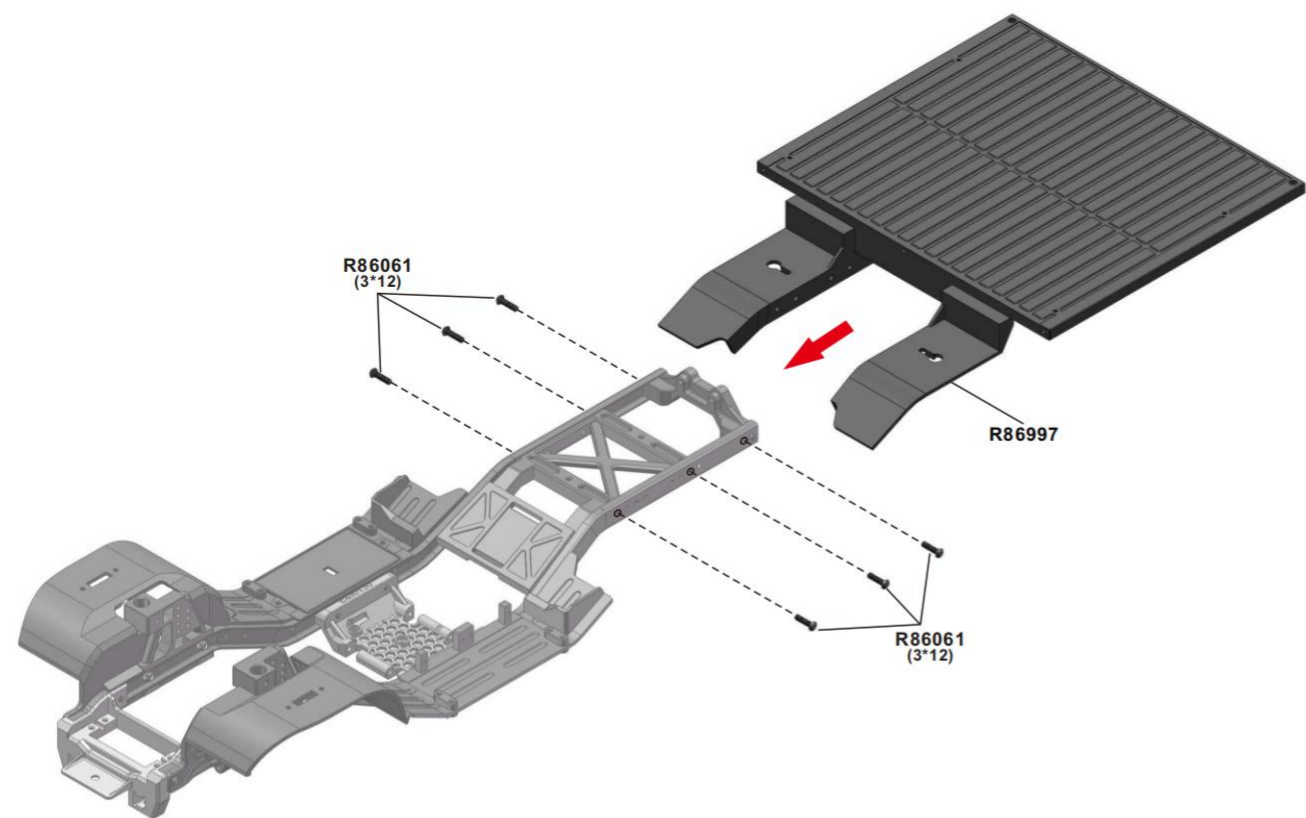

避震钢板前/后固定座安装

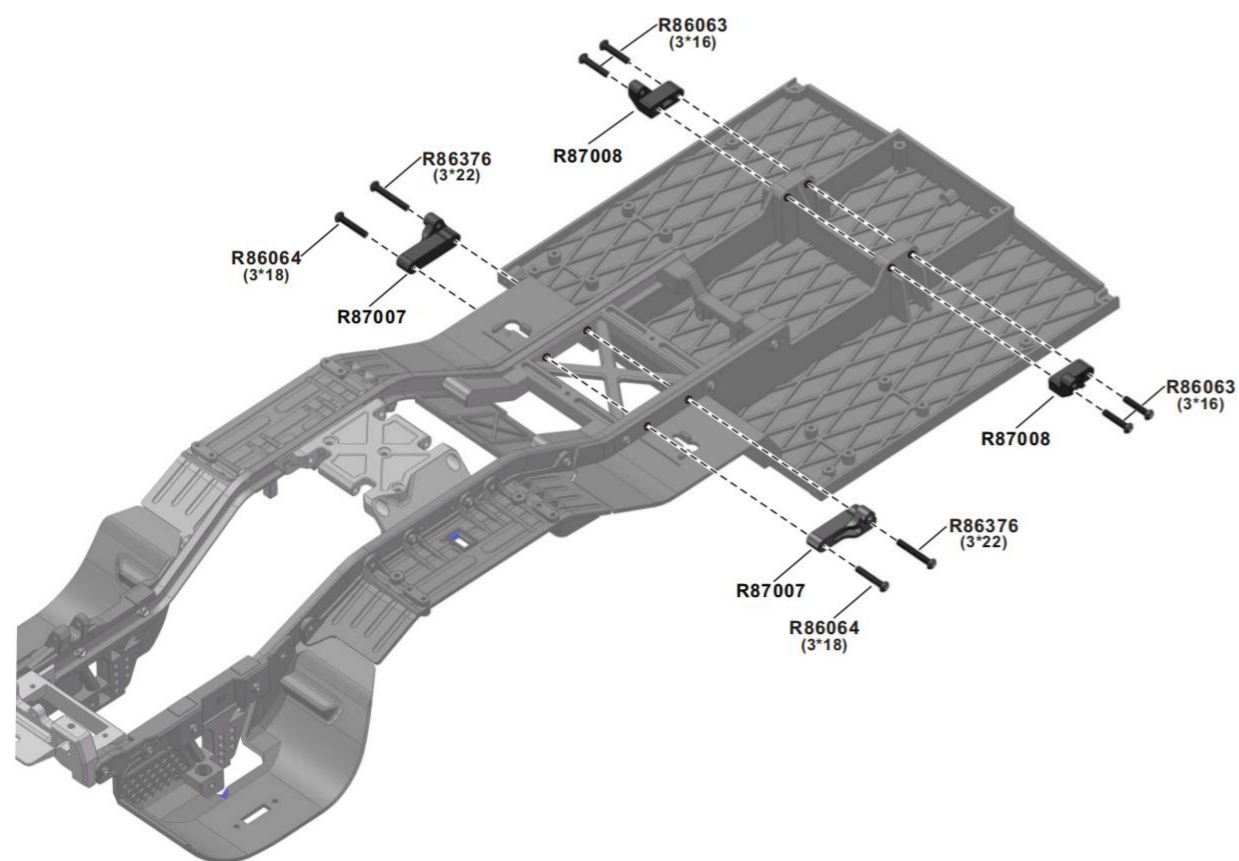

中心齿轮箱安装

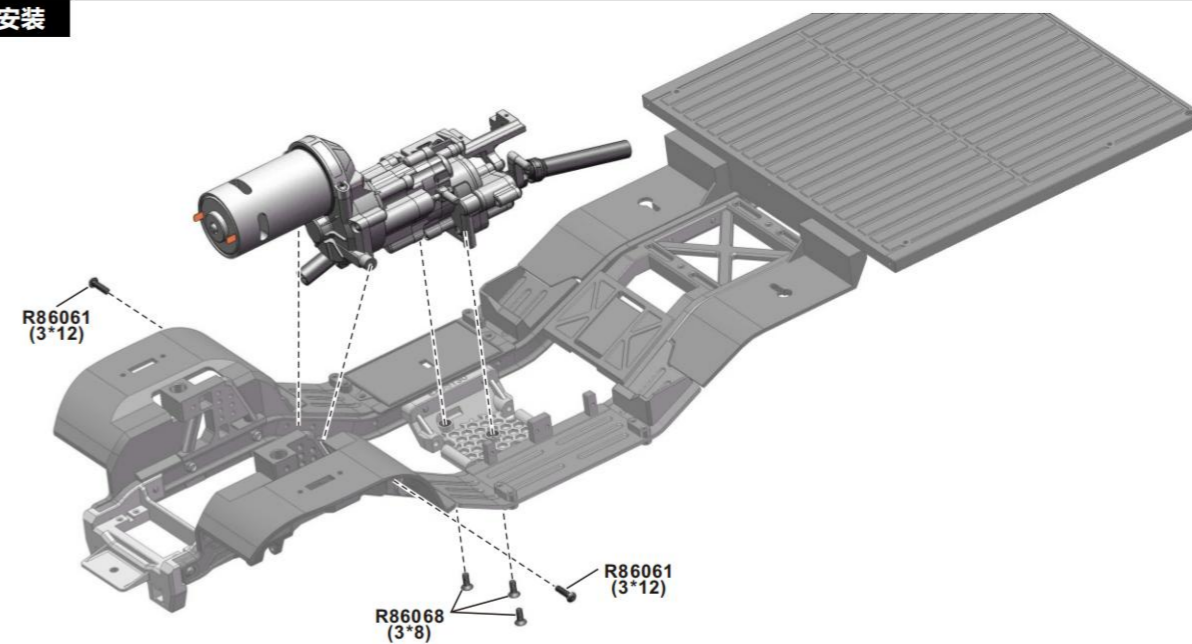

避震连接板安装

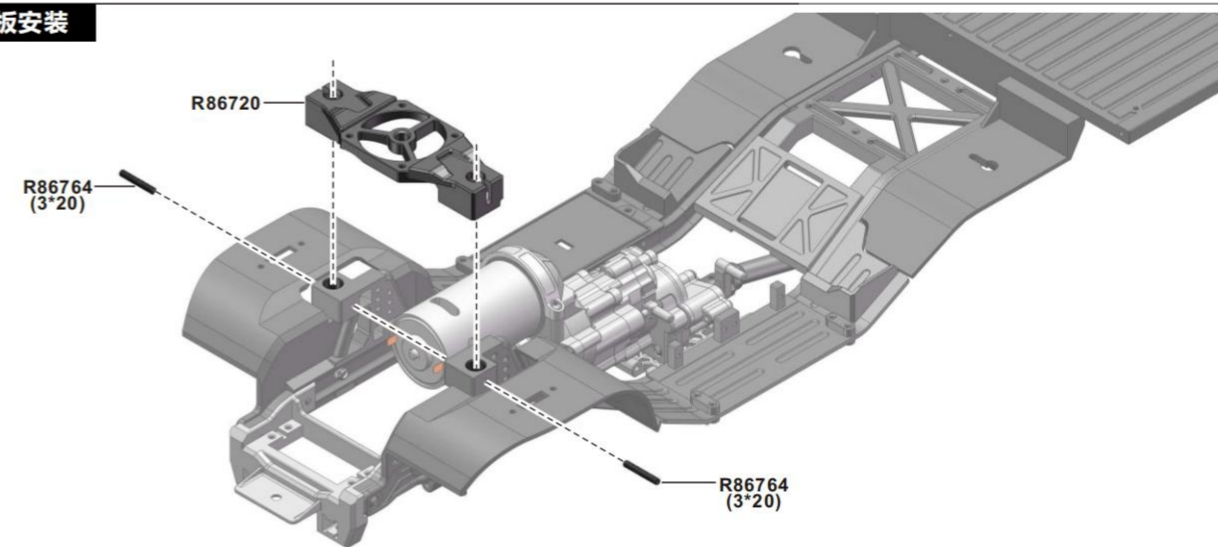

前轴组安装

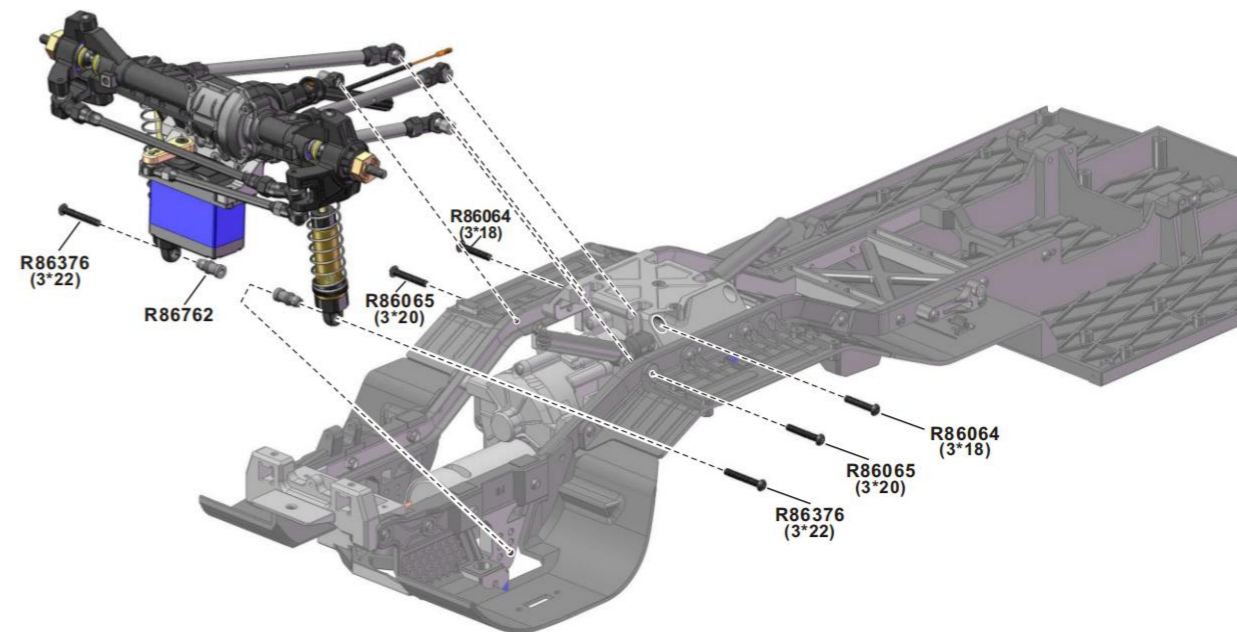

后轴组安装

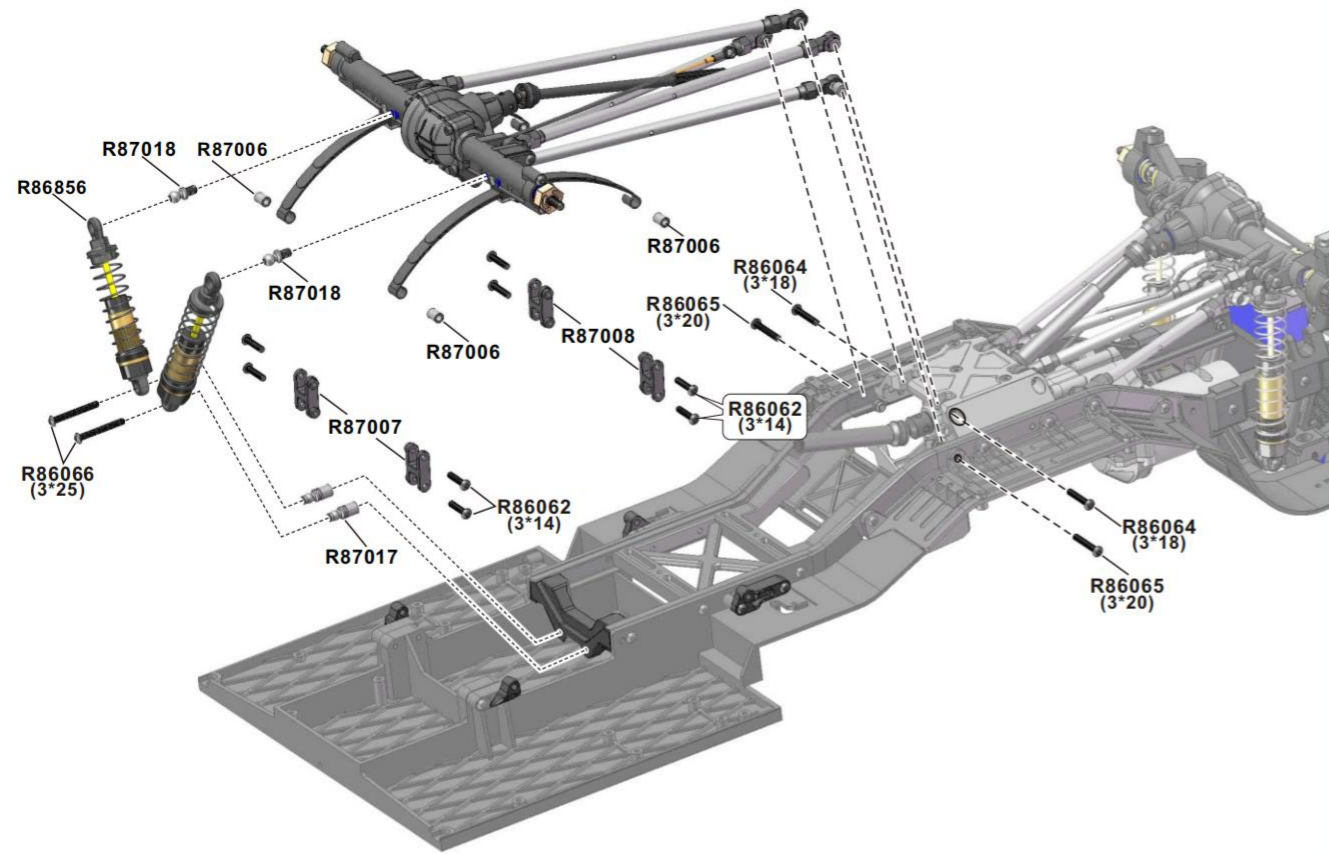

后防撞板/灯组安装

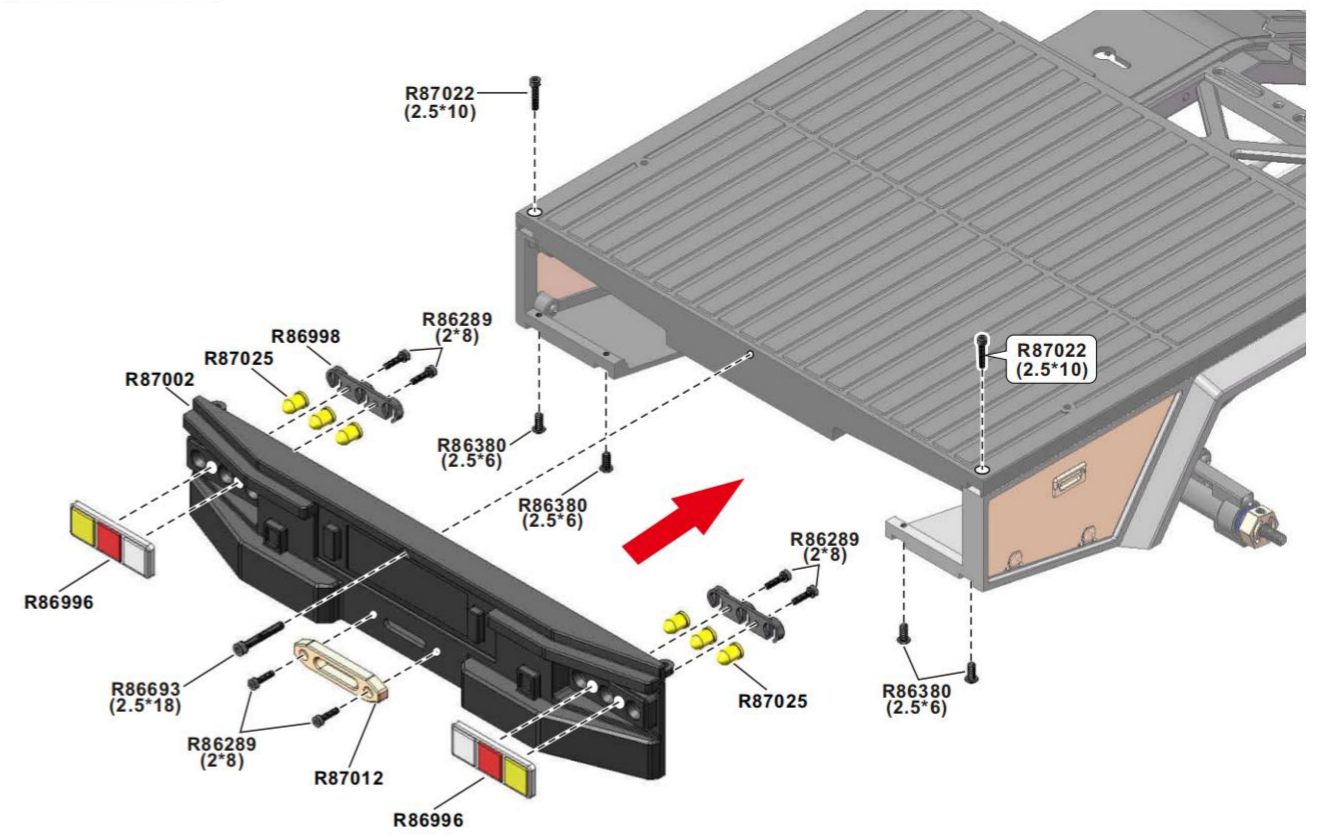

后挡泥板安装

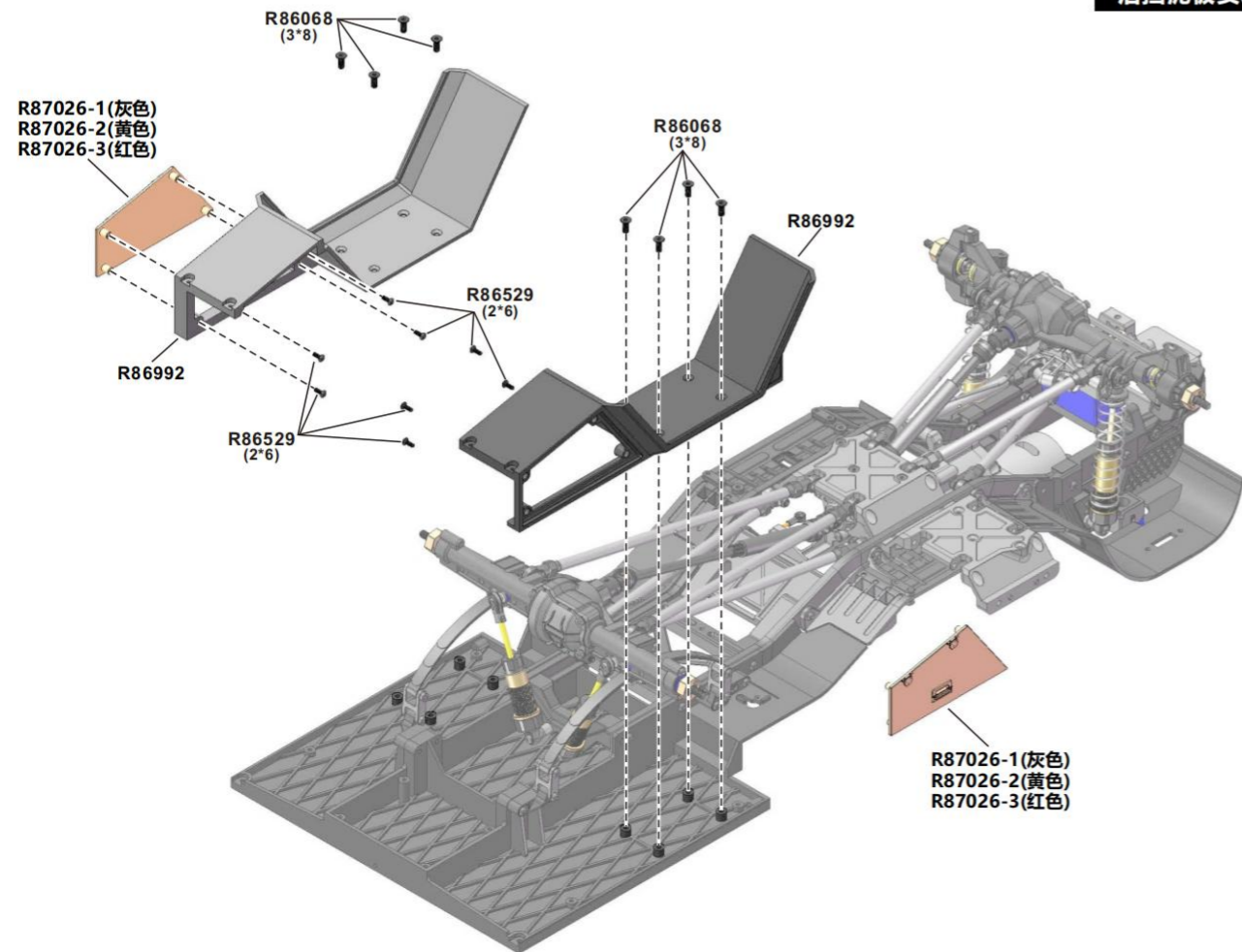

前防撞板/踏板安装

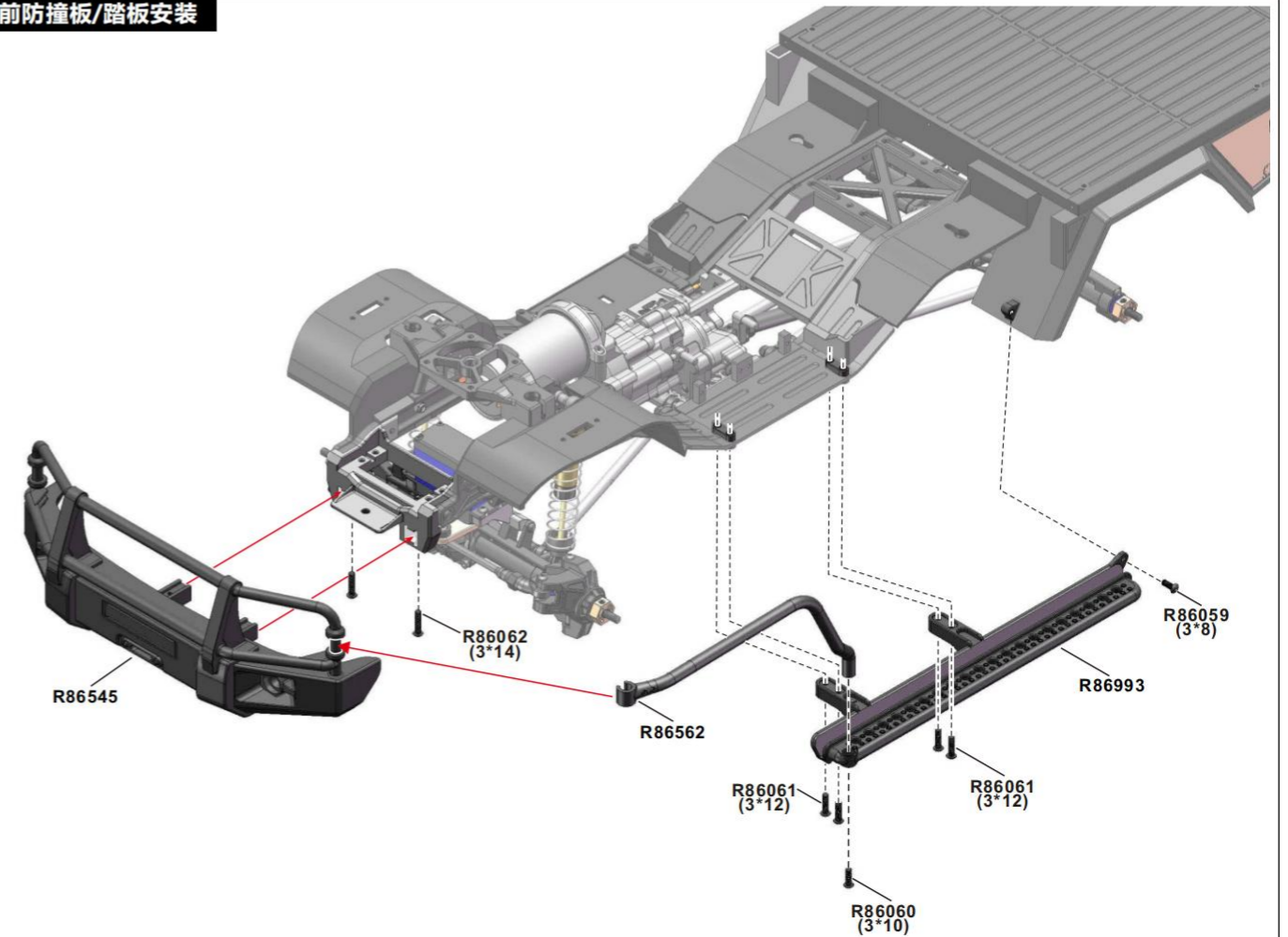

车斗组装-1

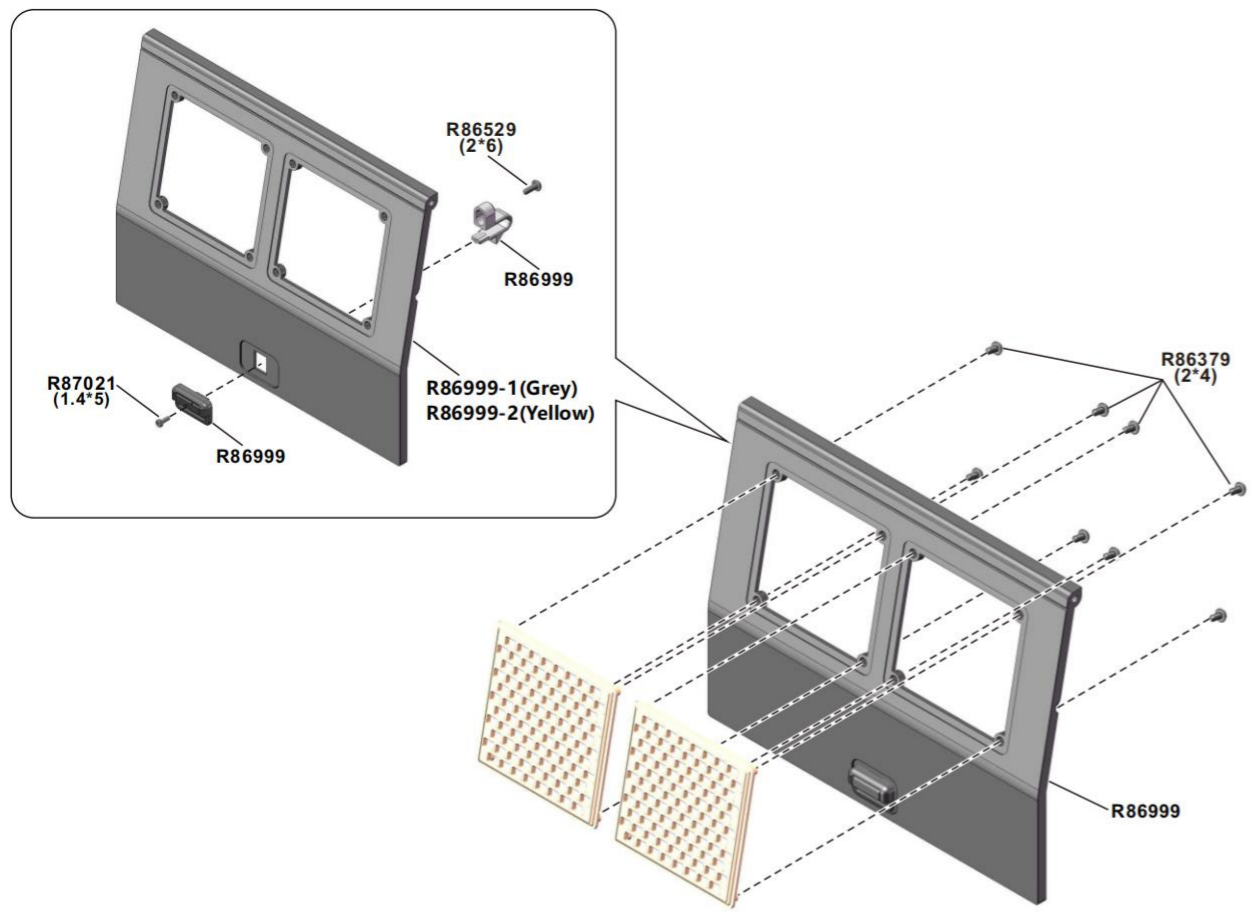

车斗安装

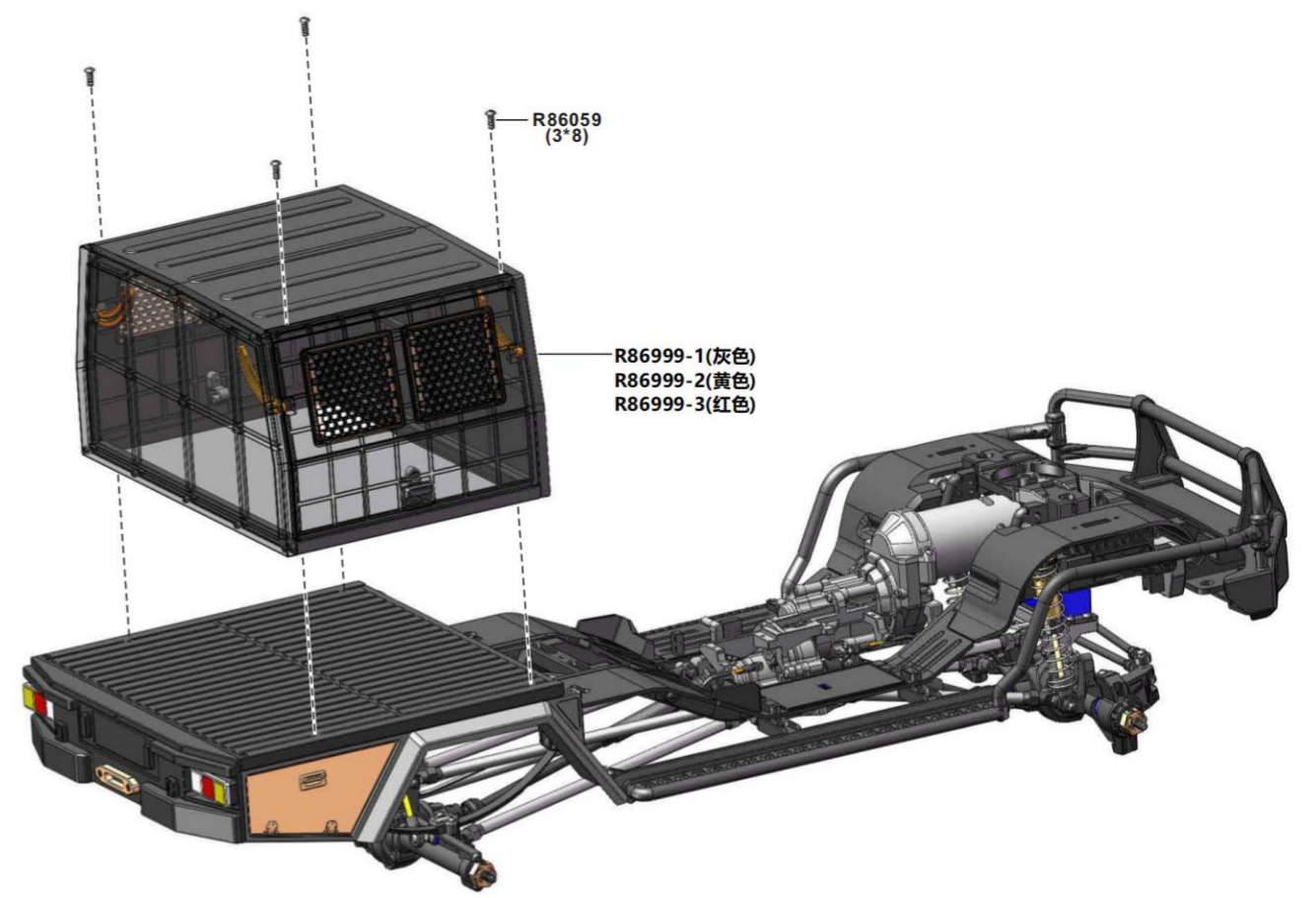

车斗组装-2

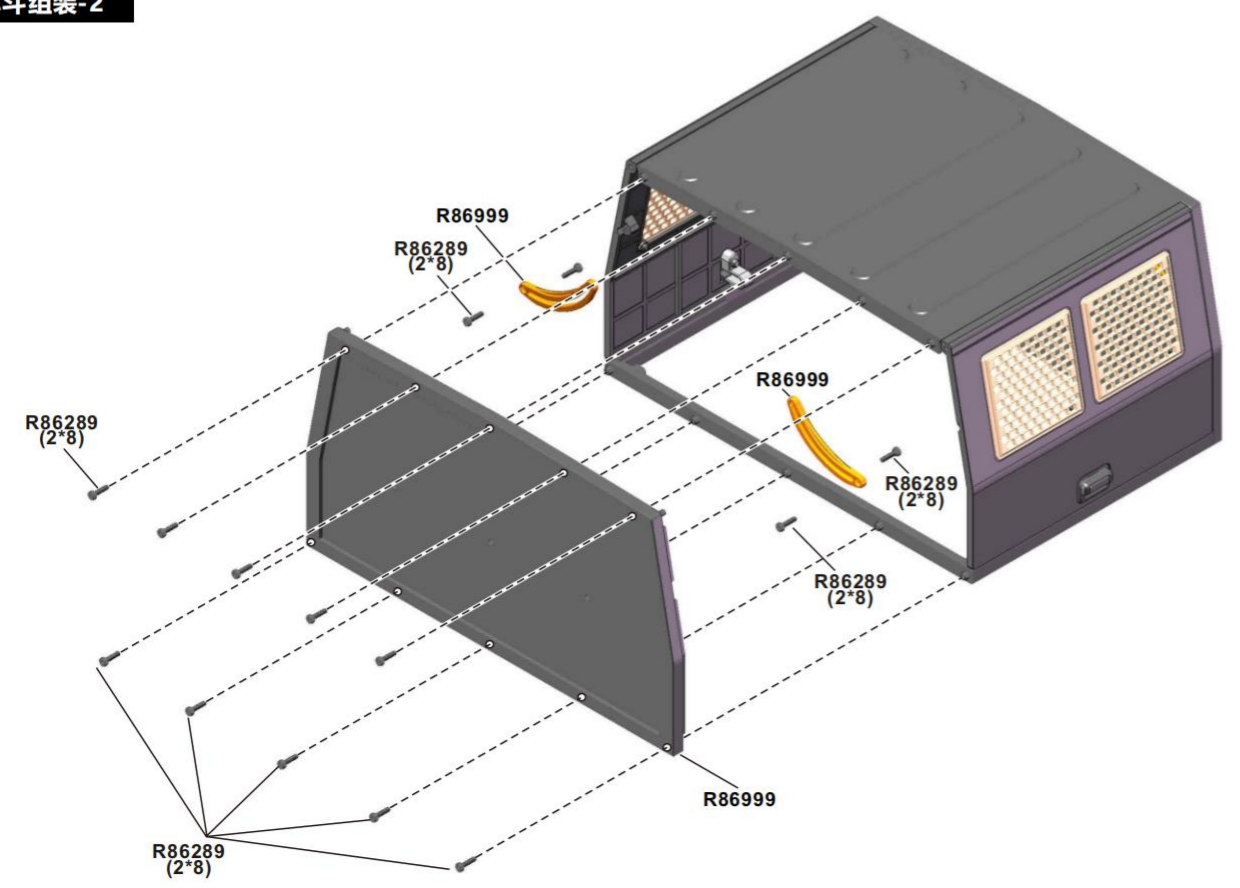

备胎座滑轨/备胎座安装

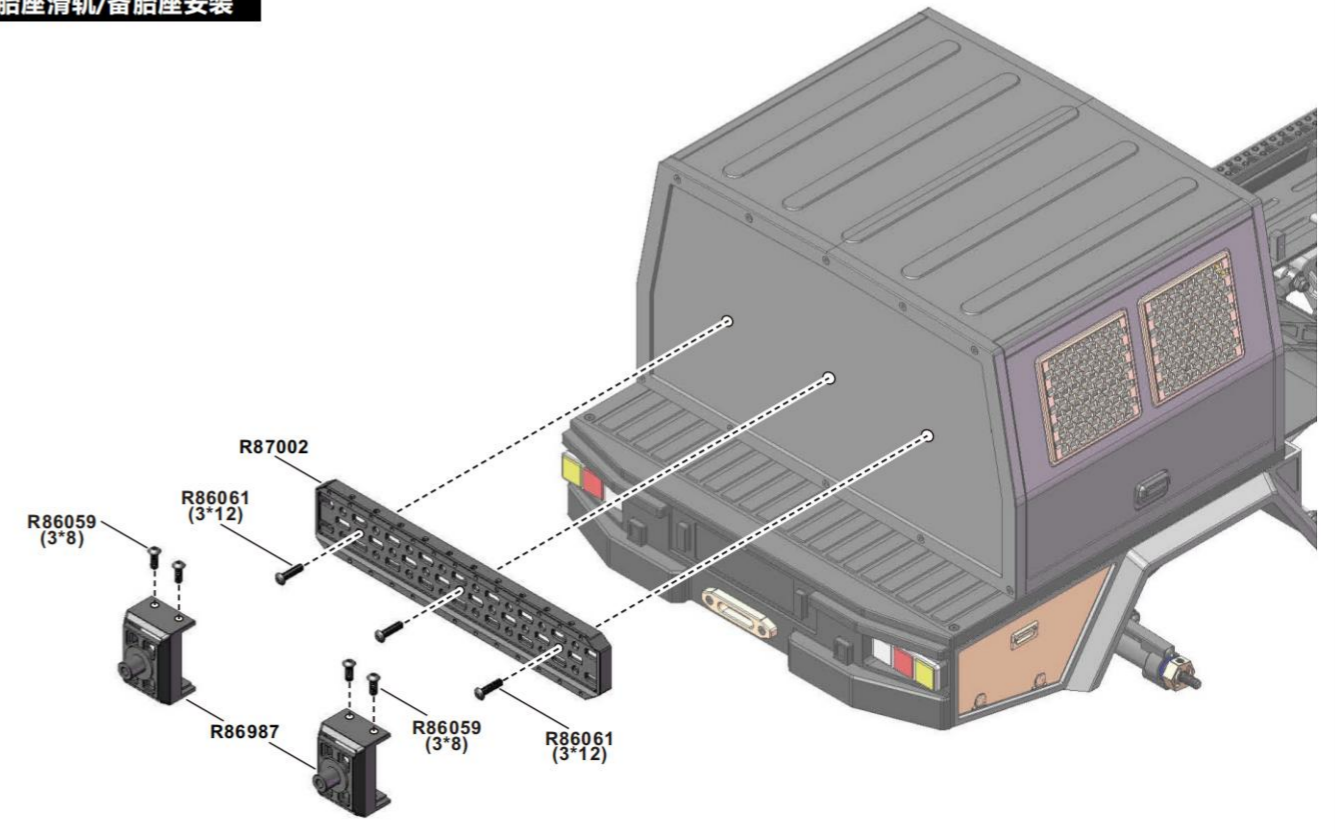

舵机组装

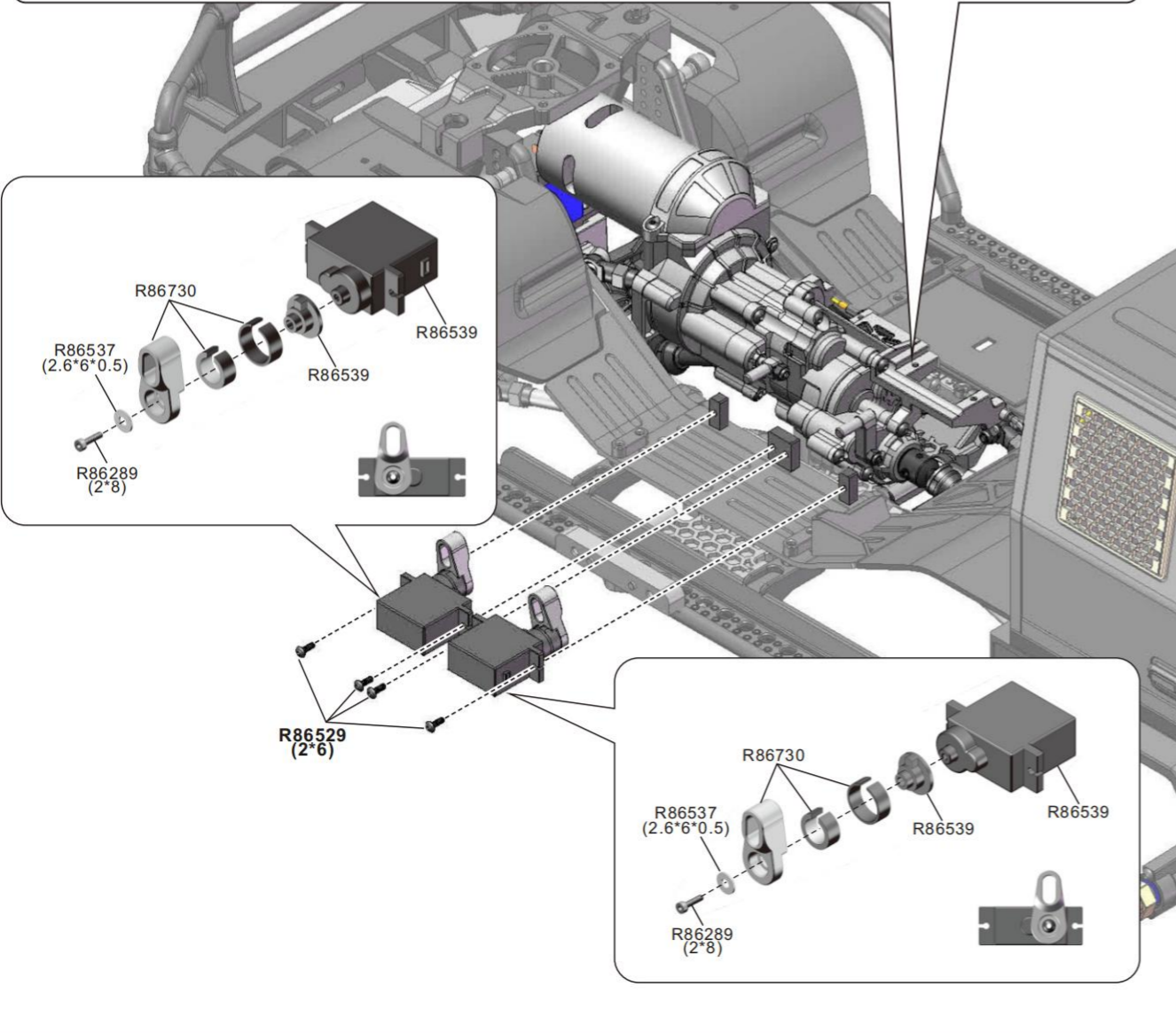
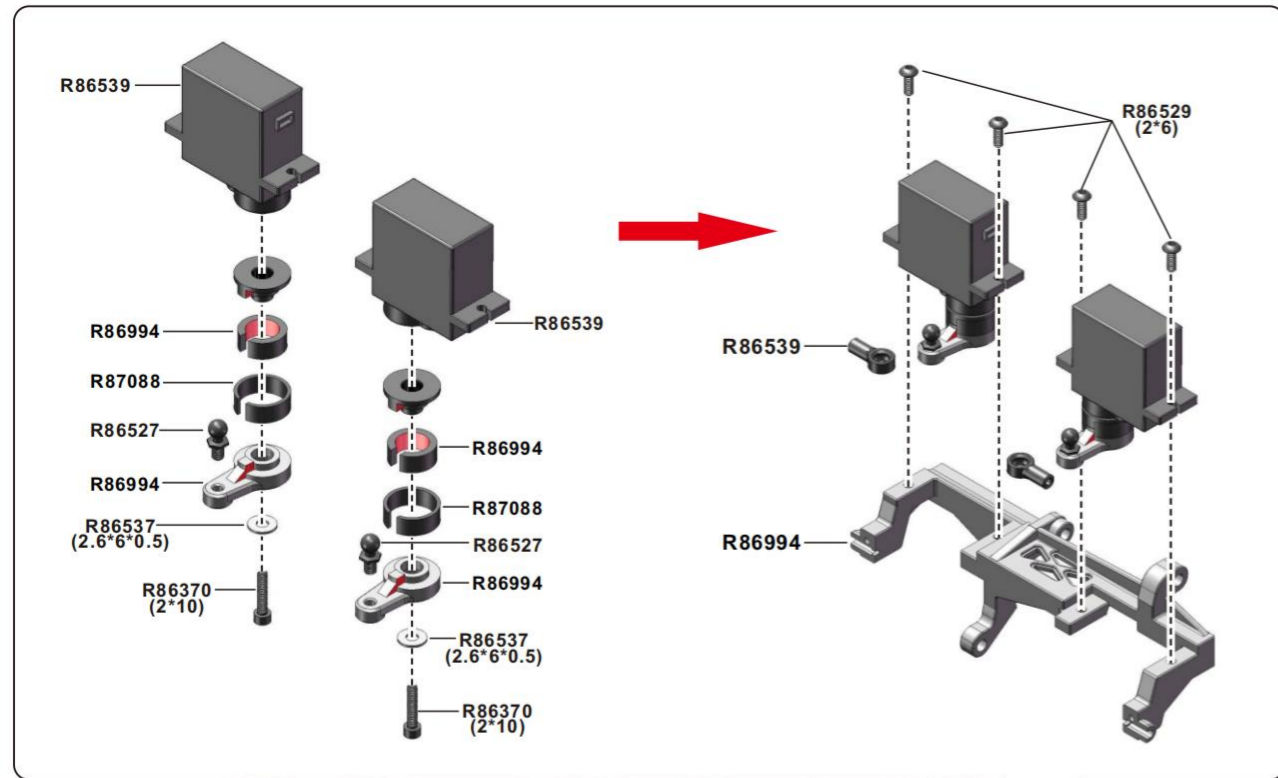

后挡泥板安装

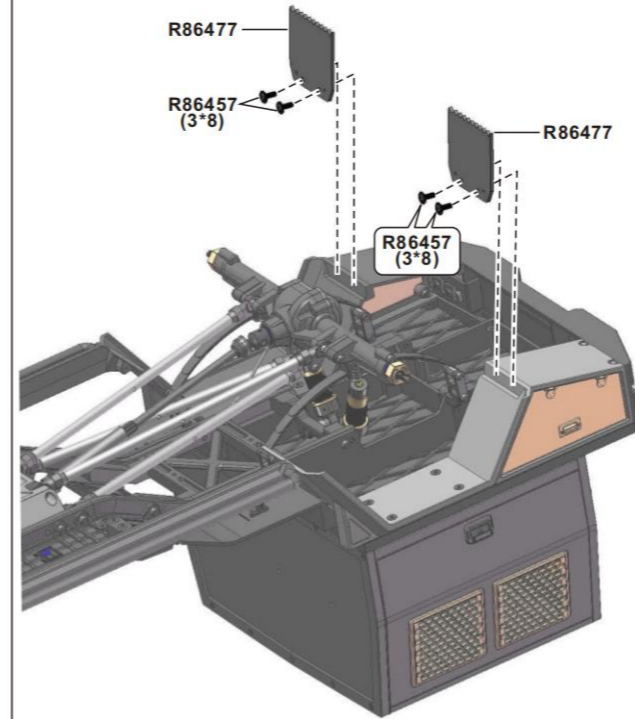

电调/接收安装

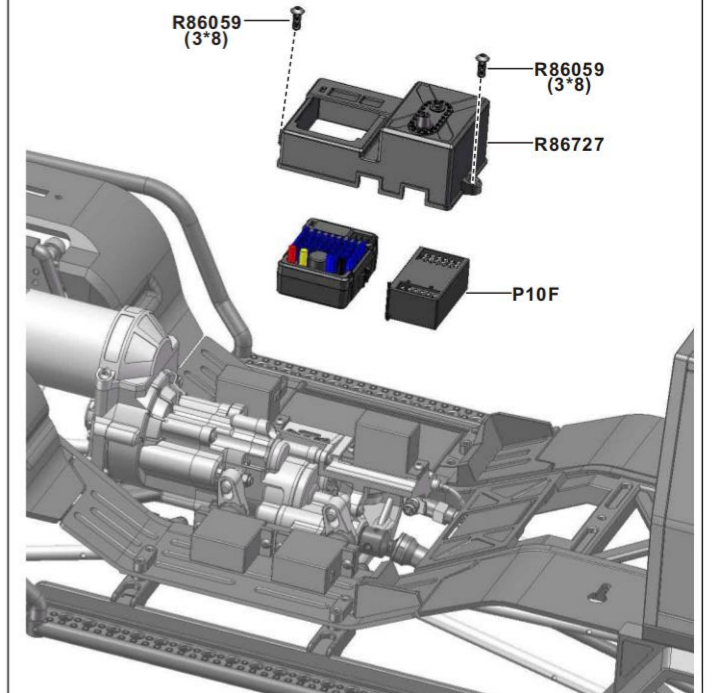

绞盘舵机安装

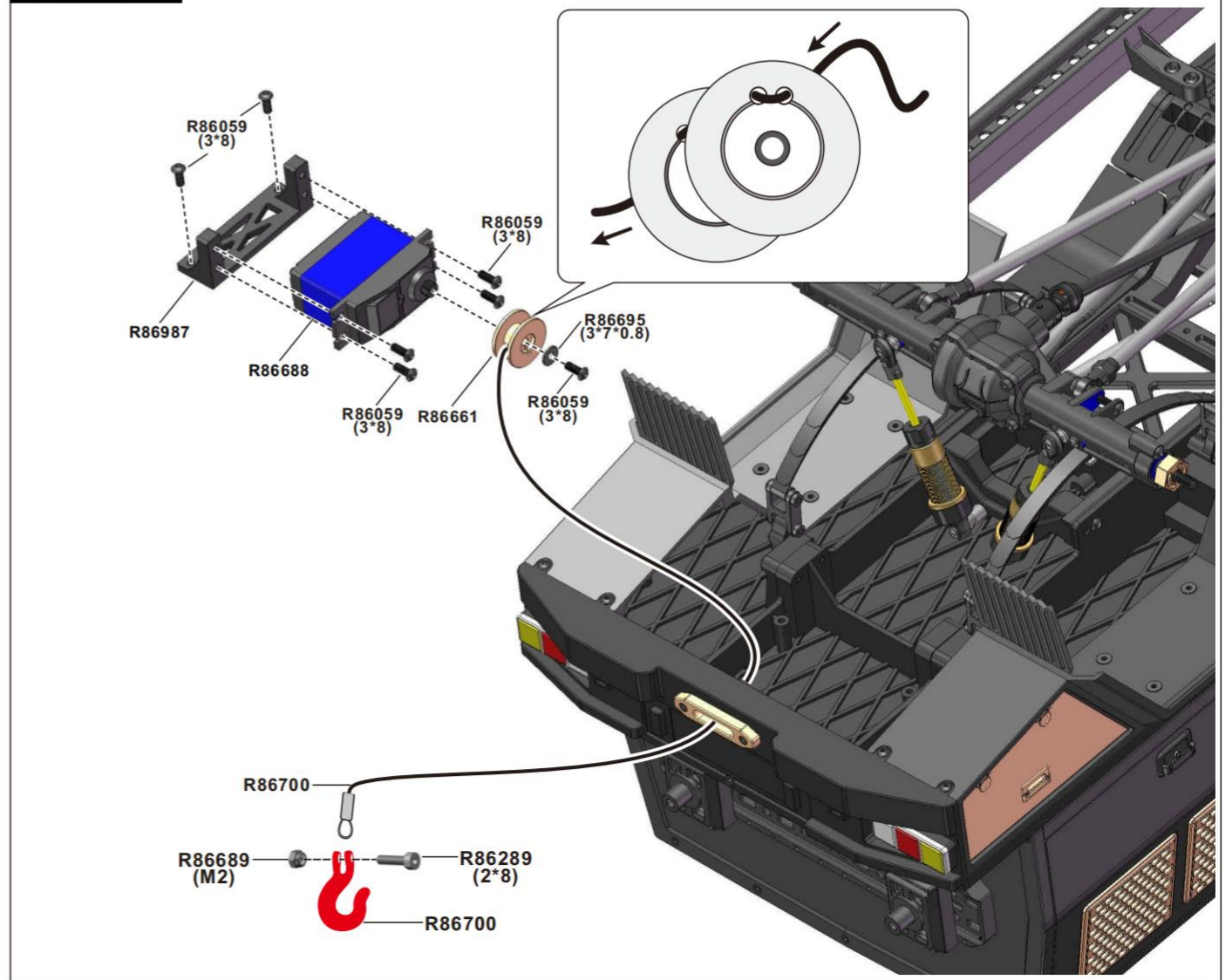

轮胎安装

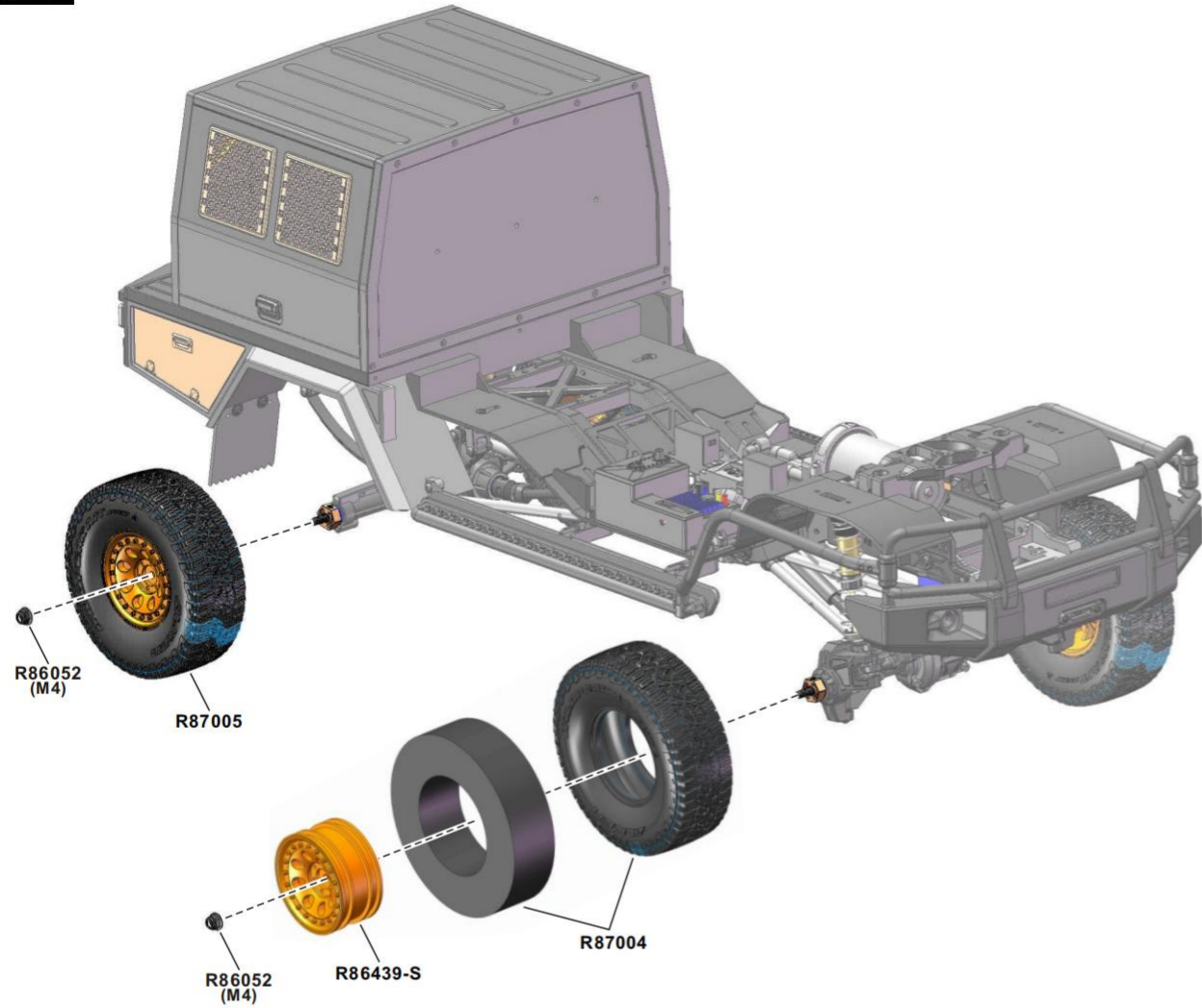

后斗护栏/备胎安装

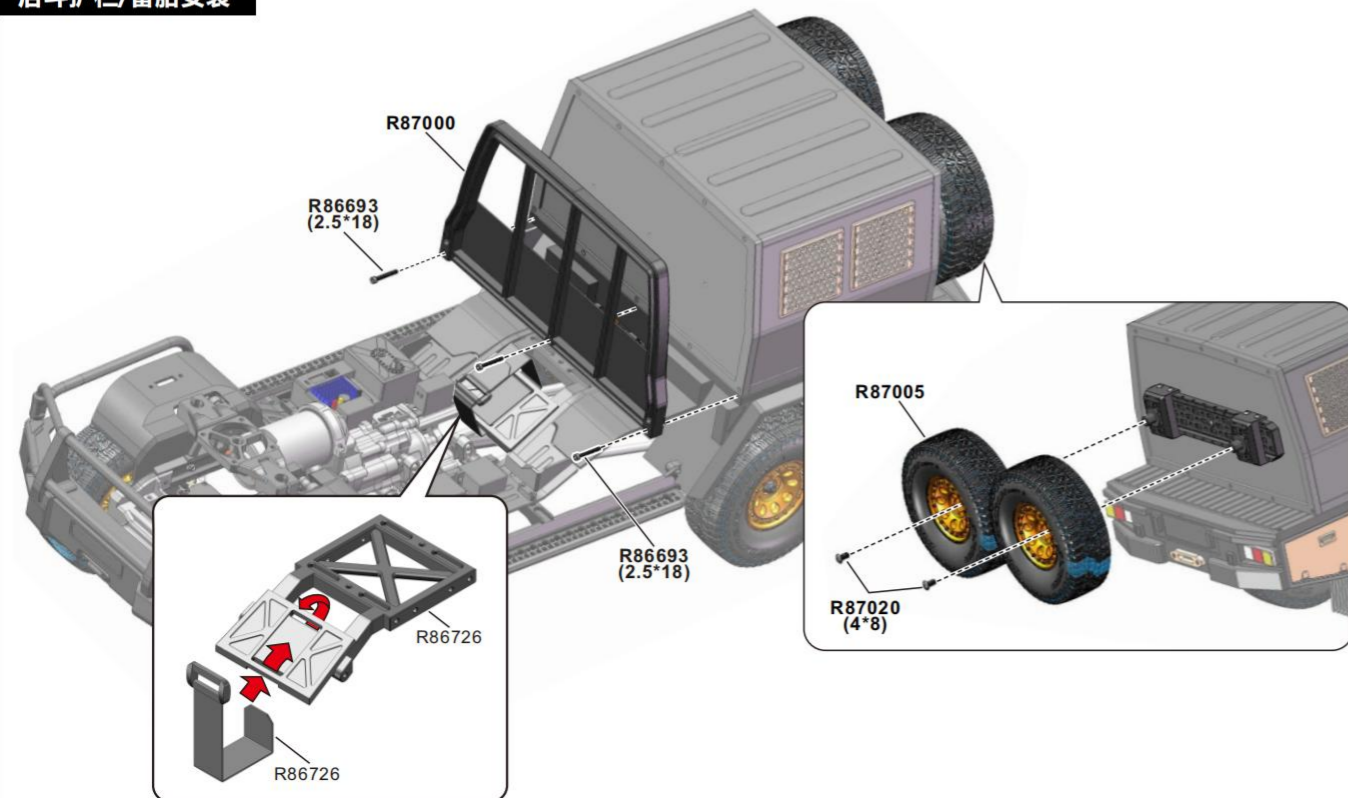

大灯/进气格栅安装

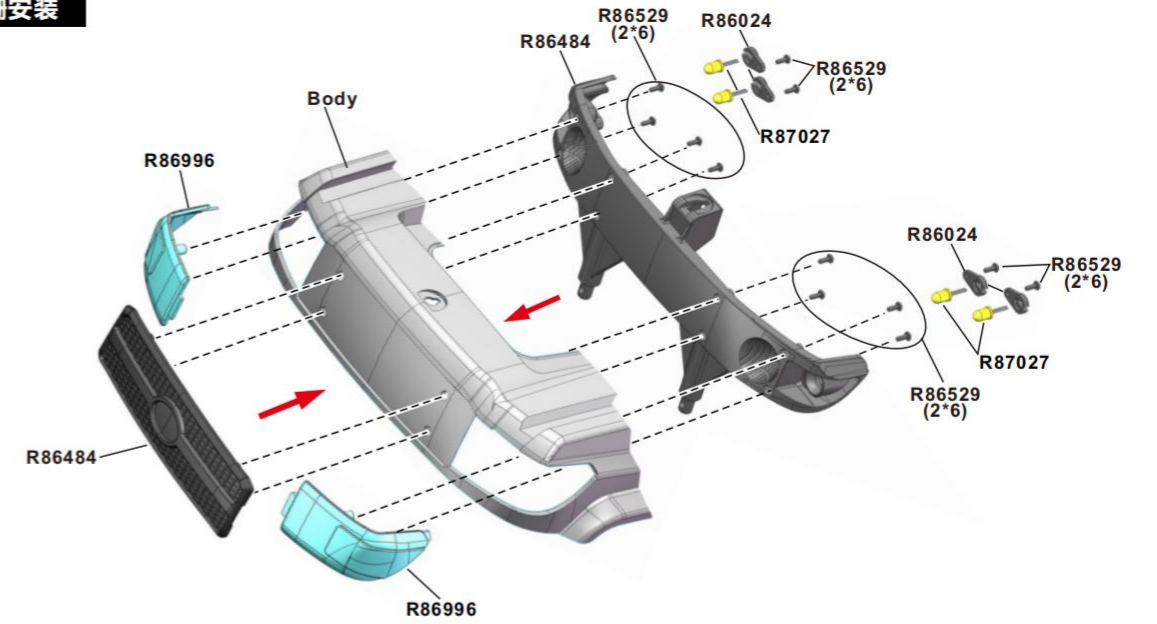

车壳固定座安装

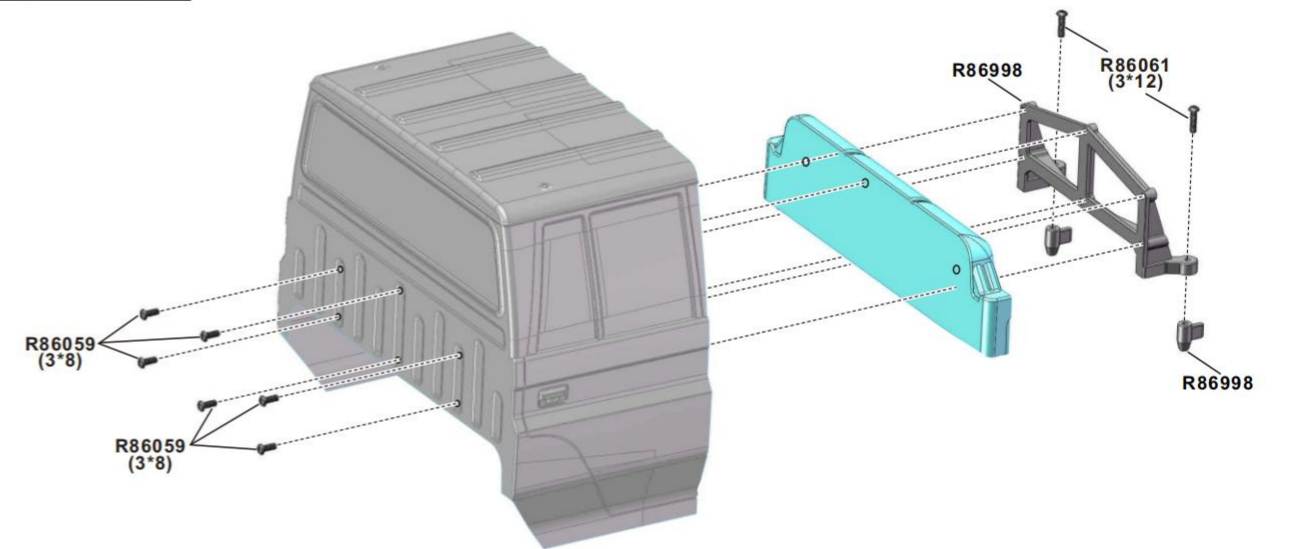

行李架安装

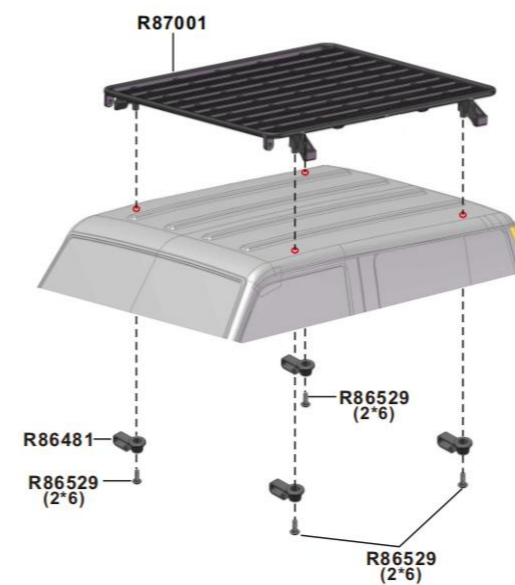

内饰组装(R87003)

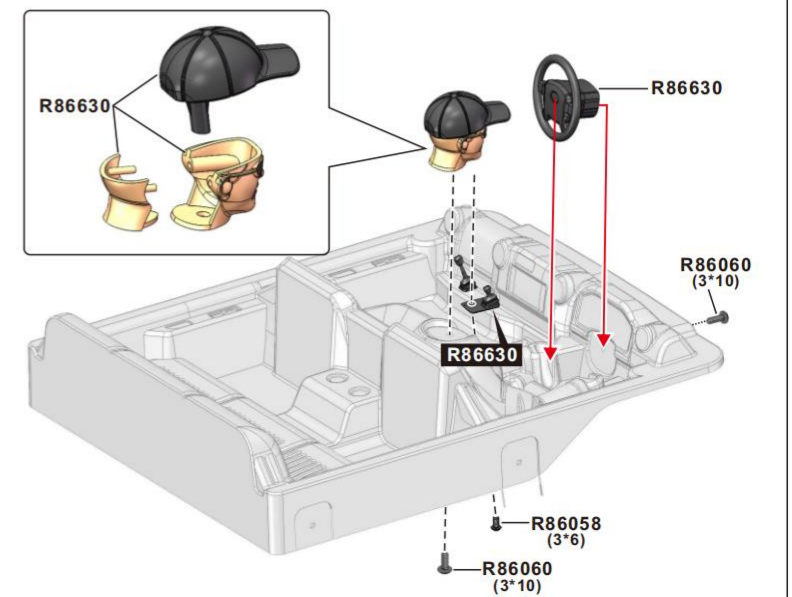

车壳装饰件/内饰安装

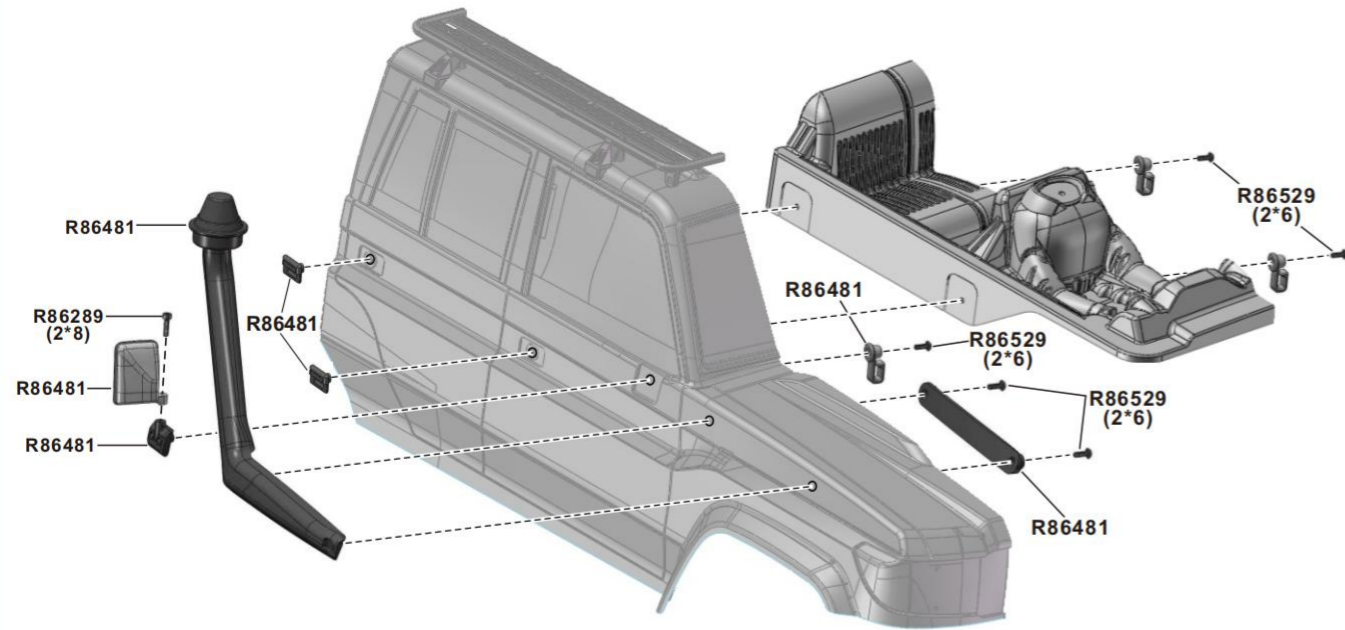

车壳安装

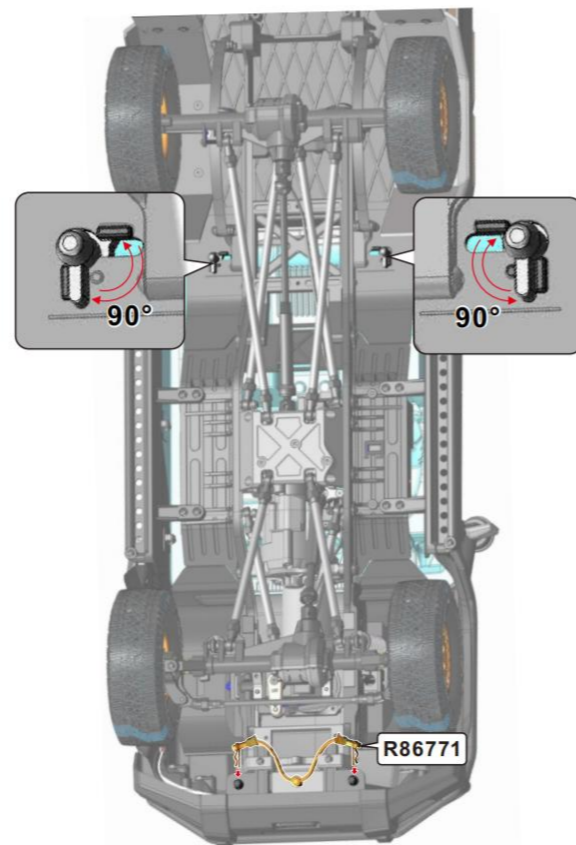
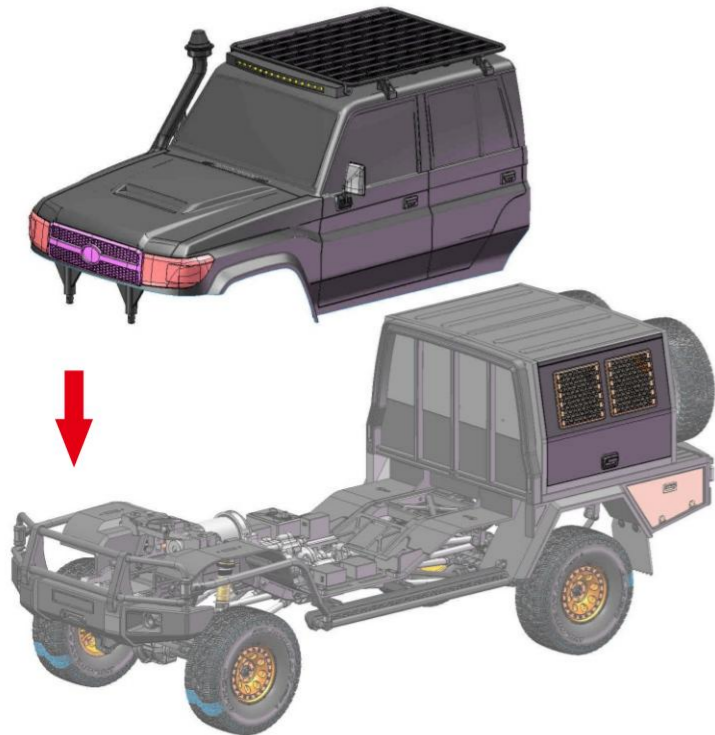

























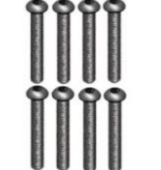
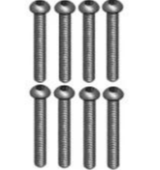
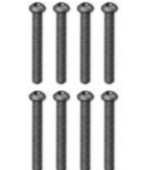







普通件

R86545	R86987	R86988	R86989	
前防撞板	固定座组	前桥箱	后桥箱	
R86719	R86720	R86721	R86722	R86723
转向固定座(左/右)	避震架连接板	变速箱组	变速箱组	挡泥板(前/后)(左/右)
R86725	R86017	R86726	R86727	R86990
变速箱座	车壳架(左/右)	电池座	接收盒	弹簧片座组
R86991	R86992	R86993	R86994	
挡板(左/右)	后挡泥板组	踏板(左/右)	舵机座组	
R86730	R86562	R86474	R86708	
伺服器配件	前轮眉保护杆(左/右)	拉杆头组	避震器维修配件包(成品车)	
R86731	R86856	R86469	R86470	R86996
前避震器	后避震器	差速锁拨片(前/后)	差速壳	镜片组
R86481		R86484	R86997	
车壳已装配件		前大灯座+进气栅	后斗	













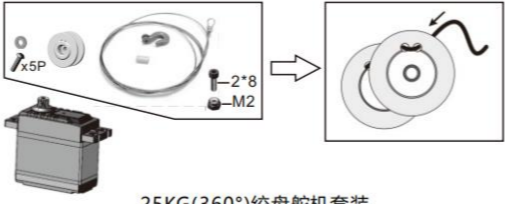

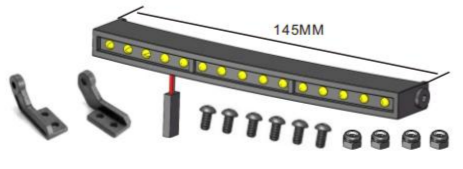

普通件				
R86998  车壳固定座	车斗组 R86999-1(灰色) R86999-2(黄色) R86999-3(红色) 	后挡泥装饰板 R87026-1(灰色) R87026-2(黄色) R87026-3(红色) 	R87000  后斗护栏	
R87001  行李架	R87002  后防撞板+备胎座滑轨	R86477  后挡泥板	R86630  内饰塑胶件	
R87003  组装好的内饰	R87004  胎皮+海绵	R86439-S  轮框(电镀银)	R87005  轮胎组	
PC车壳+贴纸 R87024-0G(透明) R87024-0Y(透明) R87024-1(灰色) R87024-2(黄色) R87024-3(红色) 	组装好PC车壳 P86491-1(灰色) P86491-2(黄色) P86491-3(红色) 	R87006  避震钢板组	R87007  避震钢板前固定座 L/R +避震钢板连接座	
R87008  避震钢板后固定座 L/R +避震钢板连接座	R86743  梁(左/右)	R87009  差速锁拉线组(前后) 后 192mm 前 110mm	R86744  伺服拉杆(52.5mm)	
R86745  拉杆(64mm)	R86746  拉杆(86.5mm)	R86748  转向拉杆(105mm)	R87010  拉杆(152.8mm)	R87011  拉杆(156mm)
R86749  限滑齿轮(64T)	R86501  齿轮(9T)	R86504  直齿(17T)	R86752  齿轮(13T)	R86675  齿轮(15T)

普通件				
R86676  齿轮(30T)	R86677  齿轮(32T)	R86498  大主齿(40T)	R86499  小主齿(16T)	R86500  差速内齿组
R86515  差速拨块齿	R86506  变速拨块齿	R86507  变速拨块	R86187  限滑弹簧	R86514  限滑片/限滑纸垫
R87012  绞盘座	R87013  六角轮座(粉末合金)	R87014  后CVD传动管	R87015  CVD传动轴	R86754  前CVD传动管
R86680  齿轮轴	R87028  后直轴	R86681  变速轴	R86682  扭限轴	R86683  变速拨快轴 32.2mm
R86684  断传拨快轴 37.3mm	R86685  断传轴	R86686  分传轴	R86520  黑胶盖 轴承 Ø15*Ø21*4	R86522  黑胶盖 轴承 Ø10*Ø15*4
R86523  黑胶盖 轴承 Ø7*Ø14*4	R86524  黑胶盖 轴承 Ø7*Ø11*3	R87016  黑胶盖 轴承 Ø5*Ø10*4	R86525  黑胶盖 轴承 Ø5*Ø11*4	R86526  黑胶盖 轴承 Ø4*Ø8*3
R86048  短球珠	R86049  长球珠	R86762  避震上球头	R86527  伺服球头	R87017  球珠

普通件				
R87018  5.8球珠	R86761  5.9球珠	R86528  尼龙防松螺母(M2.5)	R86051  尼龙防松螺母(M3)	R86052  法兰尼龙防松螺母(M4)
R86379  盘头内六角机械螺丝 2*4mm	R86529  盘头内六角自攻螺丝 2*6mm(镀锌)	R86380  盘头内六角机械螺丝 2.5*6mm	R86381  盘头内六角机械螺丝 2.5*8mm	R86058  盘头内六角机械螺丝 3*6mm
R86059  盘头内六角机械螺丝 3*8mm	R86060  盘头内六角机械螺丝 3*10mm	R86061  盘头内六角机械螺丝 3*12mm	R86062  盘头内六角机械螺丝 3*14mm	R86063  盘头内六角机械螺丝 3*16mm
R86064  盘头内六角机械螺丝 3*18mm	R86065  盘头内六角机械螺丝 3*20mm	R86376  盘头内六角机械螺丝 3*22mm	R86066  盘头内六角机械螺丝 3*25mm	R86067  盘头内六角机械螺丝 3*28mm
R87020  盘头内六角机械螺丝 4*8mm	R86457  介子内六角机械螺丝 3*8mm	R86072  沉头内六角机械螺丝 2.5*10mm	R86340  沉头内六角机械螺丝 3*6mm	R86068  沉头内六角机械螺丝 3*8mm
R86596  沉头内六角机械螺丝 3*12mm	R87021  圆柱头内六角自攻螺丝 1.4*5mm	R86289  圆柱头内六角机械螺丝 2*8mm	R86370  圆柱头内六角机械螺丝 2*10mm	R87022  圆柱头内六角机械螺丝 2.5*10mm
R86693  圆柱头内六角机械螺丝 2.5*18mm	R86530  M4螺丝销11.5mm	R86053  无头内六角机械螺丝 3*3mm	R86054  无头内六角机械螺丝 4*4mm	R86764  无头内六角机械螺丝 3*20mm

普通件				
R86045  转向轴套	R86537  垫片(Ø2.6*Ø6*0.5)	R86695  垫片(Ø3*Ø7*0.8)	R86696  垫片(Ø5.1*Ø6.5*3)	R86057  垫片(Ø5.2*Ø6.5*2)
R86536  销子(2*10 / 2*11 / 2*12)	R86706  销子(2*10 / 2*7.5 / 2*12)	R86535  E扣(2.5mm / 4mm)	R86594  E扣(2.3mm / 4mm)	R86024  灯珠固定座 2*6mm
R86771  R型销固定扣	R86541  25T 伺服臂	R86705  21T 马达齿 4*4MM	R86539  9克粉末齿舵机	R86688  360°绞盘舵机(25kg)
R86899  转向舵机 30KG	R86697  碳刷马达(550/6235)	R86338  电调(60A) T插/锂电池	R86701  缠绕管	R86661  绞盘线轴
R86700  钢丝绳 2*8 M2	R87023  遥控+接收	GS16-X10EA  遥控器	P10F  接收	PPM  灯控盒
R87027  前灯组	R87025  后灯组	R87088  转向弹片		

升级件/选择件

<p>R86571</p>  <p>爬车电池 (7.4V6200mAh/Plug:T)</p>	<p>R86770</p>  <p>9克金属舵机</p>	<p>R86787</p>  <p>无刷一体机马达(1800KV)</p>	<p>R86795</p>  <p>25KG(360°)绞盘舵机套装</p>	
<p>R86900</p>  <p>电调-80A</p>	<p>P860077</p>  <p>组(145mm)</p>		<p>P860079</p>  <p>灯组(54mm)</p>	<p>P860091</p>  <p>前桥箱盖(装后桥箱上) (铜)</p>
<p>P860092</p>  <p>后桥箱盖(装前桥箱上) (铜)</p>	<p>P860125</p>  <p>左/右后桥(克重80g) (铜)</p>	<p>P860126</p>  <p>左/右转向固定座(克重108g) (铜)</p>	<p>P860128</p>  <p>左/右转向固定座(克重45.5g) (铜)</p>	<p>P860102</p>  <p>引擎头标座(铝)</p>
<p>P860124</p>  <p>变速箱座(铝)</p>	<p>P860122</p>  <p>马达座(铝)</p>	<p>P860143</p>  <p>前上拉杆座/桥上舵机座 (铝)</p>		<p>P860144</p>  <p>等速齿箱</p>



产品合格证书

遥控模型产品为专业性较高且贵重产品，商品收到后如发现质量问题，不要下地使用，请及时联系商家更换或退货。若因消费者使用不当造成商品损坏，我们将无法提供售后保障。

工厂地址：中国广东省东莞市

网 址：www.RGT-RACING.Com

生产日期：参考包装说明书